

MPA Serie

		Stazionamento Holding	Emergenza Emergency	Tensionamento Tensioning	Ciclica Cyclic	Area Pastiglie Totale Total Pads Area
MPA 01	16	-	○	○	-	2700 [mm ²]
MPA 05	17	-	○	○	-	2700 [mm ²]
MPA 1	18	-	○	○	-	2700 [mm ²]
MPA 05N	19	○	○	-	-	2700 [mm ²]
MPA 1N	20	○	○	-	-	2700 [mm ²]
MPA M	21	○	-	○	-	2700 [mm ²]

○ **Adatto**
Suitable

- **Non adatto**
Not suitable

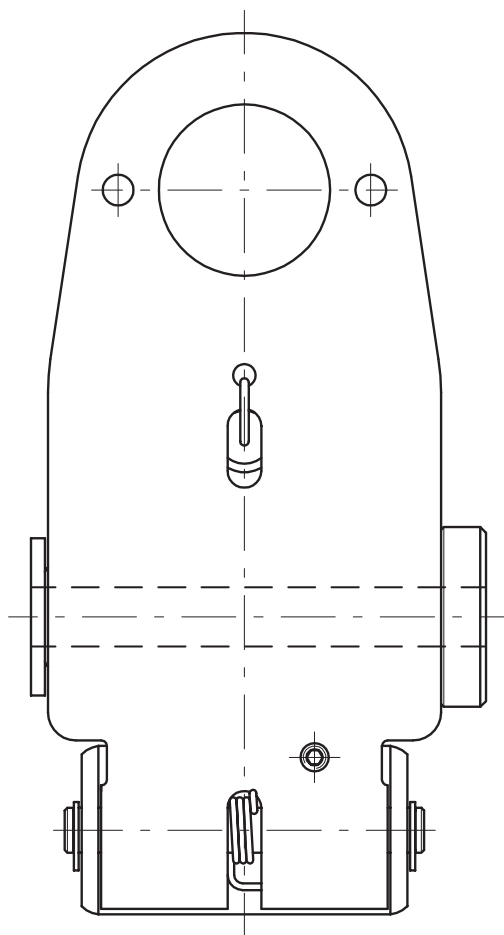

Pistone destro / sinistro

Right / Left thruster

I freni pneumatici e manuali a pinza della Coremo sono forniti di serie con pistone destro, come mostrato nei disegni tecnici contenuti nel presente catalogo. Attraverso semplici operazioni di riposizionamento delle leve è possibile ottenere la configurazione con pistone sinistro.

Coremo's Pneumatic and manual caliper brakes are standard supplied with right side thruster, as shown in this catalog. Through a simple repositioning of the levers it is possible to obtain the configuration with left side thruster.

Pistone Sinistro Left Thruster			
Positivi Air Applied	Negativi Spring Applied	DUAL	Manuali Manual
MPA 01 ●	MPA 05N ●	∅	MPA M ●
MPA 05 ●	MPA 1N ●		
MPA 1 ●			

● Disponibile Available ∅ Non applicabile Not feasible - Non disponibile Not available

Configurazione pacco molle

Springs set

Freno Brake	Nr. Molle Standard Standard Spring Set	Possibilità Riduzione Molle a: Spring Reduction to:
MPA 05N	3	-
MPA 1N	4	2



I valori di forza e di coppia indicati nelle schede tecniche sono ottenuti considerando il numero massimo di molle. Si consiglia di rivolgersi sempre al personale Coremo prima di effettuare modifiche che possono alterare le caratteristiche tecniche del prodotto e conseguentemente annullare la garanzia.

The force and torque values indicated in the technical data sheets are obtained considering the full spring set. It is advisable to always contact Coremo before making any changes that may alter the technical characteristics of the product and consequently void the warranty.

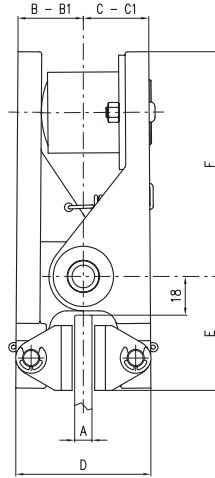
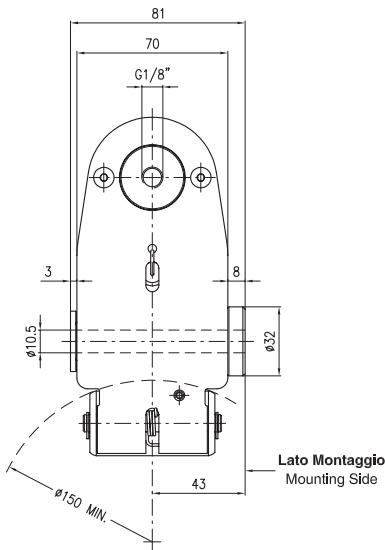

A	B	B1 (max)	C	C1 (max)	D	E	F
Spessore Disco Disc Thickness	mm	mm	mm	mm	mm	mm	mm
8	30.5	41.5	30.5	41.5	63	53	104
12.7	25	35.5	25	35.5	68	52	106

Dati Coppia / Torque data

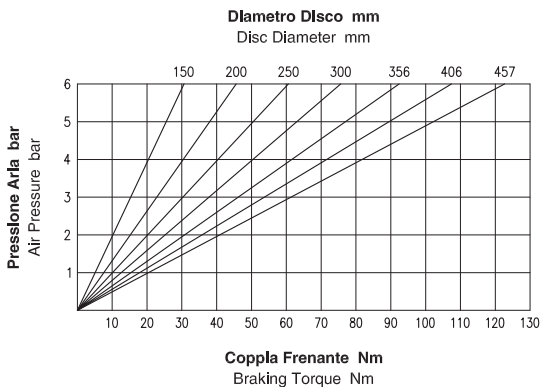

Attenzione: La coppia iniziale può essere inferiore dal 30% al 50% rispetto al valore nominale. **Warning:** The initial braking torque can be from 30% to 50% lower than the nominal value.

Dati Forza / Force data

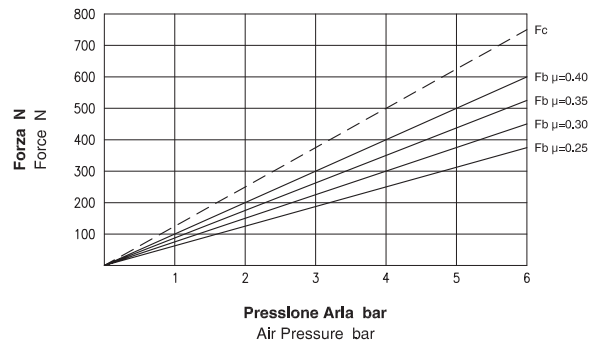

NOTA: Il grafico riporta l'andamento della forza tangenziale al variare del coefficiente di attrito. **NOTE:** The diagram shows the braking force performance with different friction coefficients.

Dati Tecnici

Coefficiente di attrito nominale $\mu = 0.40$
Forza tangenziale $F_b = F_c \cdot 2 \cdot \mu$ (N)
Forza di chiusura $F_c : 750$ N a 6 bar
Forza tangenziale $F_b : 600$ N a 6 bar
Raggio effettivo disco $R_e = \text{Raggio disco (m)} - 0.024$
Coppia frenante $M_b = F_b \cdot R_e$ (Nm)
Pressione Max : 6 bar
Volume aria : 0.01 dm³
Peso : 1.2 kg
Spessore del ferodo nuovo : 5 mm
Usura Max totale : 6 mm

Technical Data

Nominal friction coefficient $\mu = 0.40$
Braking force $F_b = F_c \cdot 2 \cdot \mu$ (N)
Clamping force $F_c : 750$ N at 6 bar
Braking force $F_b : 600$ N at 6 bar
Effective disc radius $R_e = \text{Disc radius (m)} - 0.024$
Braking torque $M_b = F_b \cdot R_e$ (Nm)
Max pressure : 6 bar
Air Volume : 0.01 dm³
Weight : 1.2 kg
Thickness of new lining : 5 mm
Max total wear : 6 mm



Il valore del coefficiente d'attrito pari a 0,4 di cui ai calcoli sopra riportati è puramente teorico, essendo utilizzato ai fini meramente esplicativi. Tale valore può variare a seconda delle condizioni specifiche delle singole applicazioni.
 The friction coefficient value of 0,4, reported in the calculations here above, is purely theoretical and used for explanatory purposes. Such value can vary according to the specific conditions of each application.

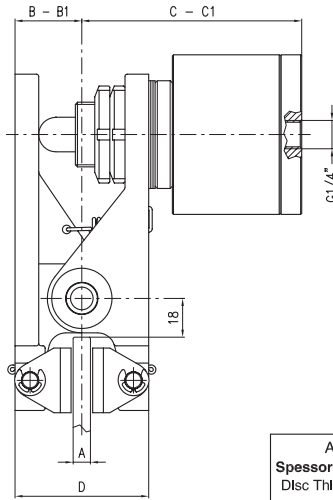
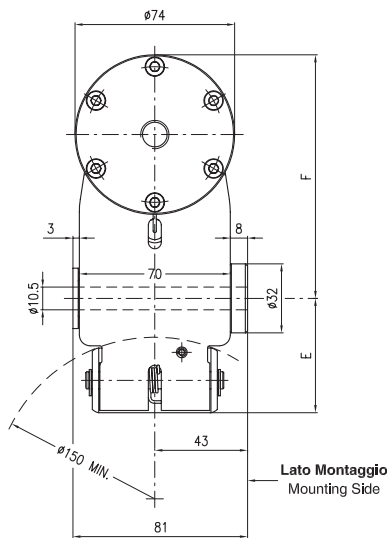

A	B	B1 (max)	C	C1 (max)	D	E	F
Spessore Disco Disc Thickness	mm	mm	mm	mm	mm	mm	mm
8	31	41	102	113	62	53	113
12.7	24	35	109	117	68	52	120

Dati Coppia / Torque data

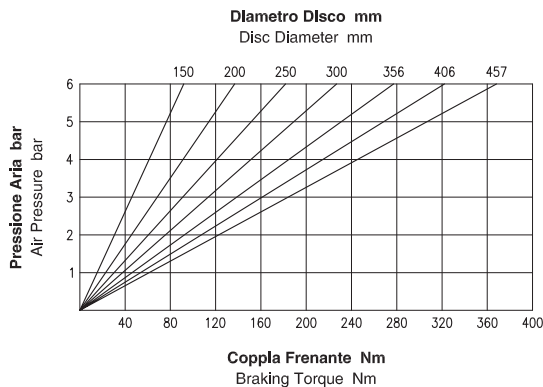

Dati Forza / Force data

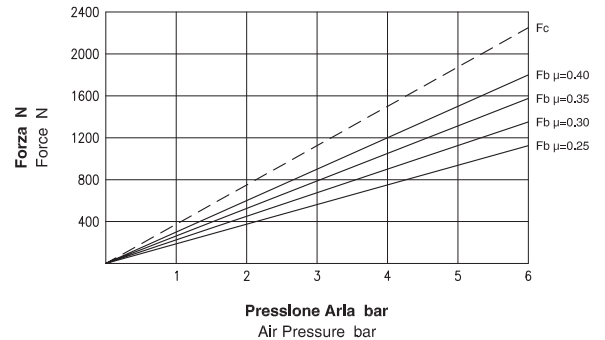

Attenzione: La coppia iniziale può essere inferiore dal 30% al 50% rispetto al valore nominale. **Warning:** The initial braking torque can be from 30% to 50% lower than the nominal value.

NOTA: Il grafico riporta l'andamento della forza tangenziale al variare del coefficiente di attrito. **NOTE:** The diagram shows the braking force performance with different friction coefficients.

Dati Tecnici

Coefficiente di attrito nominale $\mu = 0.40$
Forza tangenziale $F_b = F_c \cdot 2 \cdot \mu$ (N)

Forza di chiusura F_c : 2250 N a 6 bar
Forza tangenziale F_b : 1800 N a 6 bar

Raggio effettivo disco $R_e = \text{Raggio disco (m)} - 0.02$
Coppia frenante $M_b = F_b \cdot R_e$ (Nm)

Pressione Max : 6 bar
Volume aria : 0.05 dm³

Peso : 2 kg

Spessore del ferodo nuovo : 5 mm
Usura Max totale : 6 mm

Technical Data

Nominal friction coefficient $\mu = 0.40$
Braking force $F_b = F_c \cdot 2 \cdot \mu$ (N)

Clamping force F_c : 2250 N at 6 bar
Braking force F_b : 1800 N at 6 bar

Effective disc radius $R_e = \text{Disc radius (m)} - 0.02$
Braking torque $M_b = F_b \cdot R_e$ (Nm)

Max pressure : 6 bar
Air Volume : 0.05 dm³

Weight : 2 kg

Thickness of new lining : 5 mm
Max total wear : 6 mm



Il valore del coefficiente d'attrito pari a 0,4 di cui ai calcoli sopra riportati è puramente teorico, essendo utilizzato ai fini meramente esplicativi. Tale valore può variare a seconda delle condizioni specifiche delle singole applicazioni.
The friction coefficient value of 0,4, reported in the calculations here above, is purely theoretical and used for explanatory purposes. Such value can vary according to the specific conditions of each application.

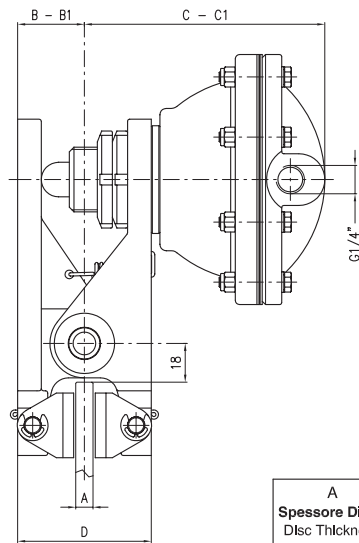
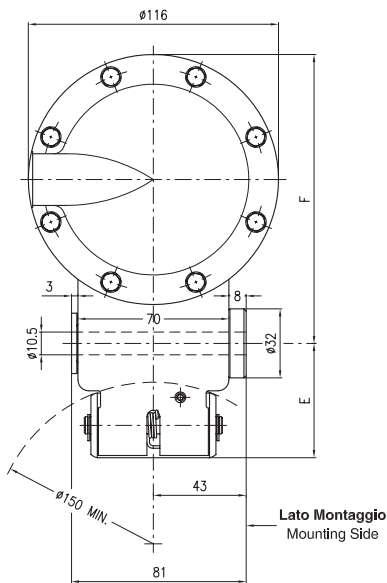

A	B	B1 (max)	C	C1 (max)	D	E	F
Spessore Disco Disc Thickness	mm	mm	mm	mm	mm	mm	mm
8	31	41	112	125	62	53	134
12.7	24	35	117	128	69	52	140

Dati Coppia / Torque data

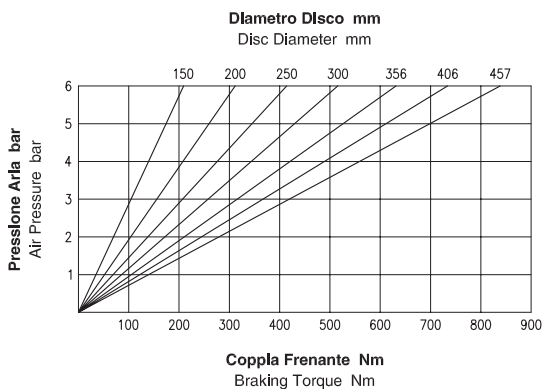

Attenzione: La coppia iniziale può essere inferiore dal 30% al 50% rispetto al valore nominale. **Warning:** The initial braking torque can be from 30% to 50% lower than the nominal value.

Dati Forza / Force data

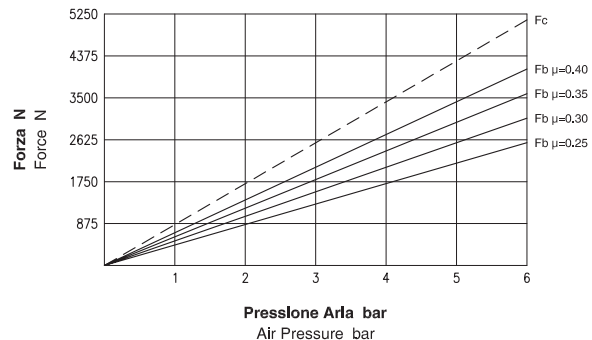

NOTA: Il grafico riporta l'andamento della forza tangenziale al variare del coefficiente di attrito. **NOTE:** The diagram shows the braking force performance with different friction coefficients.

Dati Tecnici

Coefficiente di attrito nominale $\mu = 0.40$
Forza tangenziale $F_b = F_c \cdot 2 \cdot \mu$ (N)

Forza di chiusura $F_c : 5125$ N a 6 bar
Forza tangenziale $F_b : 4100$ N a 6 bar

Raggio effettivo disco $R_e = \text{Raggio disco (m)} - 0.02$
Coppia frenante $M_b = F_b \cdot R_e$ (Nm)

Pressione Max : 6 bar
Volume aria : 0.1 dm³

Peso : 2.3 kg

Spessore del ferodo nuovo : 5 mm
Usura Max totale : 6 mm

Technical Data

Nominal friction coefficient $\mu = 0.40$
Braking force $F_b = F_c \cdot 2 \cdot \mu$ (N)

Clamping force $F_c : 5125$ N at 6 bar
Braking force $F_b : 4100$ N at 6 bar

Effective disc radius $R_e = \text{Disc radius (m)} - 0.02$
Braking torque $M_b = F_b \cdot R_e$ (Nm)

Max pressure : 6 bar
Air Volume : 0.1 dm³

Weight : 2.3 kg

Thickness of new lining : 5 mm
Max total wear : 6 mm



Il valore del coefficiente d'attrito pari a 0,4 di cui ai calcoli sopra riportati è puramente teorico, essendo utilizzato ai fini meramente esplicativi. Tale valore può variare a seconda delle condizioni specifiche delle singole applicazioni.
The friction coefficient value of 0,4, reported in the calculations here above, is purely theoretical and used for explanatory purposes. Such value can vary according to the specific conditions of each application.

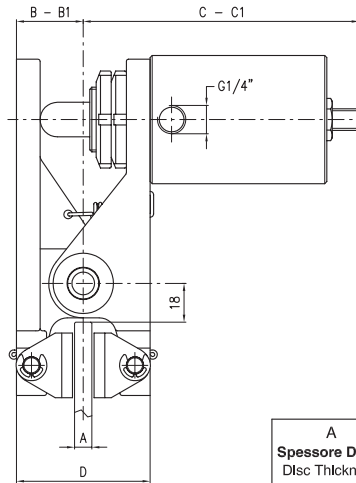
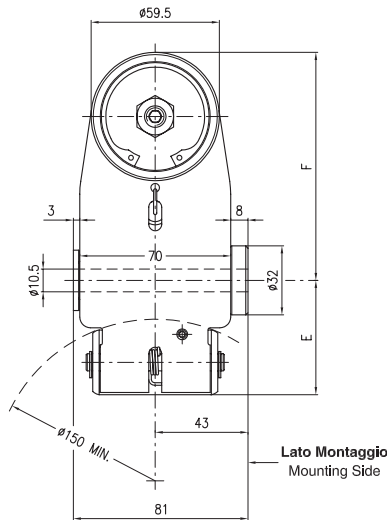

A	B	B1 (max)	C	C1 (max)	D	E	F
Spessore Disco Disc Thickness	mm	mm	mm	mm	mm	mm	mm
8	31	39	128	131	62	53	106
12.7	24	33	133	135.5	68	52	113

Dati Coppia / Torque data

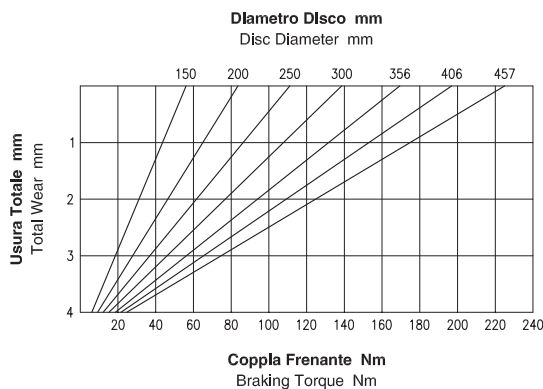

Attenzione: La coppia iniziale può essere inferiore dal 30% al 50% rispetto al valore nominale. **Warning:** The initial braking torque can be from 30% to 50% lower than the nominal value.

Dati Forza / Force data

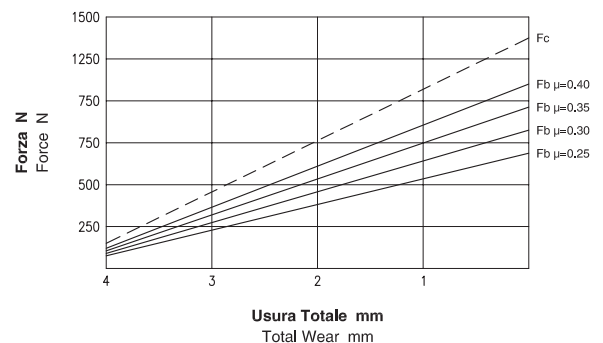

NOTA: Il grafico riporta l'andamento della forza tangenziale al variare del coefficiente di attrito. **NOTE:** The diagram shows the braking force performance with different friction coefficients.

Dati Tecnici

Coefficiente di attrito nominale $\mu = 0.40$
 Forza tangenziale $F_b = F_c \cdot 2 \cdot \mu$ (N)
 Forza di chiusura $F_c : 1375$ N
 Forza tangenziale $F_b : 1100$ N
 Raggio effettivo disco $R_e = \text{Raggio disco (m)} - 0.02$
 Coppia frenante $M_b = F_b \cdot R_e$ (Nm)
 Pressione minima di apertura : 6.2 bar
 Pressione Max : 6.5 bar
 Volume aria : 0.04 dm³
 Peso : 2 kg
 Spessore del ferodo nuovo : 5 mm
 Usura Max totale : 4 mm

Technical Data

Nominal friction coefficient $\mu = 0.40$
 Braking force $F_b = F_c \cdot 2 \cdot \mu$ (N)
 Clamping force $F_c : 1375$ N
 Braking force $F_b : 1100$ N
 Effective disc radius $R_e = \text{Disc radius (m)} - 0.02$
 Braking torque $M_b = F_b \cdot R_e$ (Nm)
 Minimum release pressure : 6.2 bar
 Max pressure : 6.5 bar
 Air Volume : 0.04 dm³
 Weight : 2 kg
 Thickness of new lining : 5 mm
 Max total wear : 4 mm



Il valore del coefficiente d'attrito pari a 0,4 di cui ai calcoli sopra riportati è puramente teorico, essendo utilizzato ai fini meramente esplicativi. Tale valore può variare a seconda delle condizioni specifiche delle singole applicazioni.
 The friction coefficient value of 0,4, reported in the calculations here above, is purely theoretical and used for explanatory purposes. Such value can vary according to the specific conditions of each application.

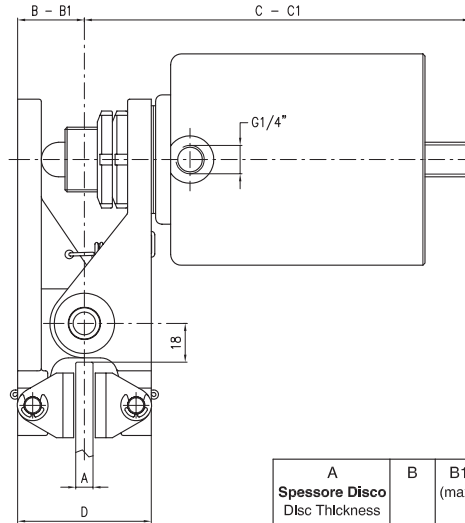
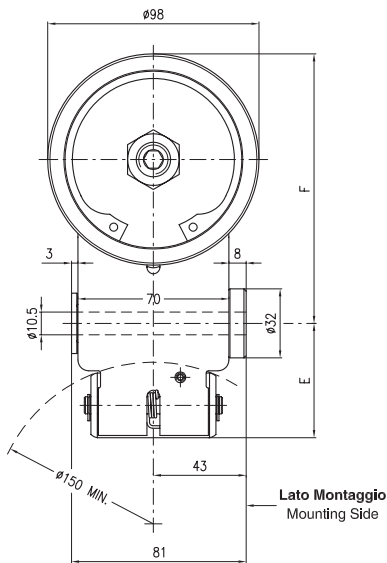

A	B	B1 (max)	C	C1 (max)	D	E	F
Spessore Disco Disc Thickness	mm	mm	mm	mm	mm	mm	mm
8	31	41	179	182	62	53	125
12.7	24	35	184	187	69	52	136

Dati Coppia / Torque data

Dati Forza / Force data

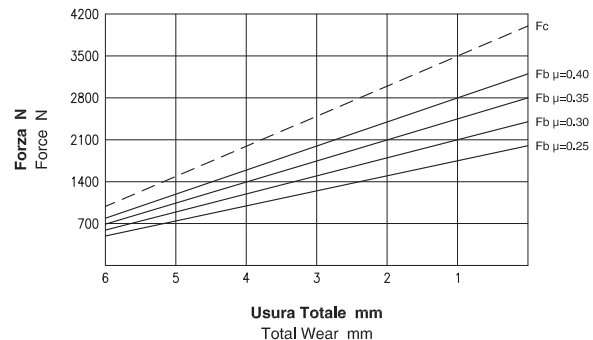
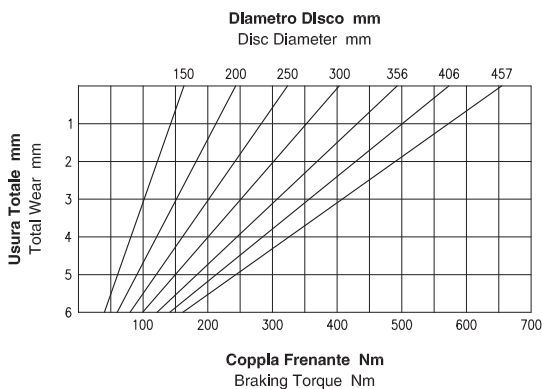

Attenzione: La coppia iniziale può essere inferiore dal 30% al 50% rispetto al valore nominale. **Warning:** The initial braking torque can be from 30% to 50% lower than the nominal value.

NOTA: Il grafico riporta l'andamento della forza tangenziale al variare del coefficiente di attrito. **NOTE:** The diagram shows the braking force performance with different friction coefficients.

Dati Tecnici

Technical Data

Coefficiente di attrito nominale $\mu = 0.40$
Forza tangenziale $F_b = F_c \cdot 2 \cdot \mu$ (N)

Nominal friction coefficient $\mu = 0.40$
Braking force $F_b = F_c \cdot 2 \cdot \mu$ (N)

Forza di chiusura $F_c : 4000$ N
Forza tangenziale $F_b : 3200$ N

Clamping force $F_c : 4000$ N
Braking force $F_b : 3200$ N

Raggio effettivo disco $R_e = \text{Raggio disco (m)} - 0.02$
Coppia frenante $M_b = F_b \cdot R_e$ (Nm)

Effective disc radius $R_e = \text{Disc radius (m)} - 0.02$
Braking torque $M_b = F_b \cdot R_e$ (Nm)

Pressione minima di apertura : 5.2 bar
Pressione Max : 6 bar
Volume aria : 0.15 dm³

Minimum release pressure : 5.2 bar
Max pressure : 6 bar
Air Volume : 0.15 dm³

Peso : 3.8 kg

Weight : 3.8 kg

Spessore del ferodo nuovo : 5 mm
Usura Max totale : 6 mm

Thickness of new lining : 5 mm
Max total wear : 6 mm



Il valore del coefficiente d'attrito pari a 0,4 di cui ai calcoli sopra riportati è puramente teorico, essendo utilizzato ai fini meramente esplicativi. Tale valore può variare a seconda delle condizioni specifiche delle singole applicazioni.
The friction coefficient value of 0,4, reported in the calculations here above, is purely theoretical and used for explanatory purposes. Such value can vary according to the specific conditions of each application.

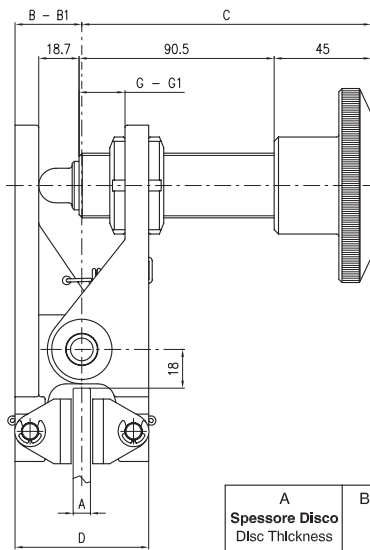
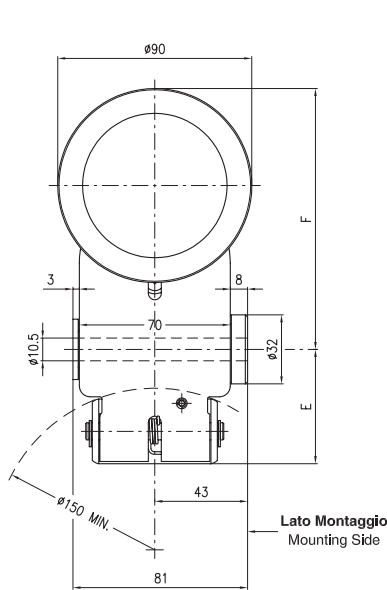

A	B	B1 (max)	C	D	E	F	G	G1 (max)
Spessore Disco Disc Thickness	mm	mm	mm	mm	mm	mm	mm	mm
8	31	41.5	135	62	53	121	21.3	33.4
12.7	24	35.5	141	68	51.5	129	12	23.8

Dati Coppia / Torque data

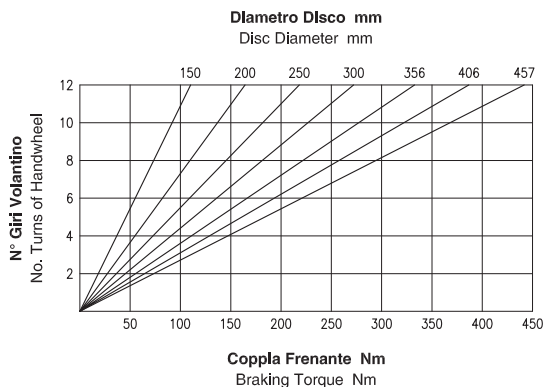

Dati Forza / Force data

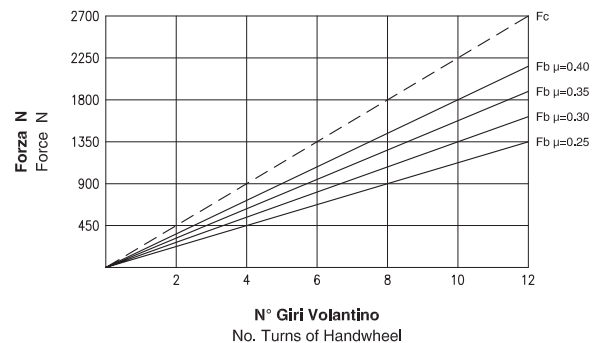

Attenzione: La coppia iniziale può essere inferiore dal 30% al 50% rispetto al valore nominale. **Warning:** The initial braking torque can be from 30% to 50% lower than the nominal value.

NOTA: Il grafico riporta l'andamento della forza tangenziale al variare del coefficiente di attrito. **NOTE:** The diagram shows the braking force performance with different friction coefficients.

Dati Tecnici

Coefficiente di attrito nominale $\mu = 0.40$
Forza tangenziale $F_b = F_c \cdot 2 \cdot \mu$ (N)

Forza di chiusura $F_c : 2700$ N (12 giri volantino)
Forza tangenziale $F_b : 2160$ N (12 giri volantino)

Raggio effettivo disco $R_e = \text{Raggio disco (m)} - 0.02$
Coppia frenante $M_b = F_b \cdot R_e$ (Nm)

Peso : 2.4 kg

Spessore del ferodo nuovo : 5 mm
Usura Max totale : 6 mm

Technical Data

Nominal friction coefficient $\mu = 0.40$
Braking force $F_b = F_c \cdot 2 \cdot \mu$ (N)

Clamping force $F_c : 2700$ N (12 turns of handwheel)
Braking force $F_b : 2160$ N (12 turns of handwheel)

Effective disc radius $R_e = \text{Disc radius (m)} - 0.02$
Braking torque $M_b = F_b \cdot R_e$ (Nm)

Weight : 2.4 kg

Thickness of new lining : 5 mm
Max total wear : 6 mm



Il valore del coefficiente d'attrito pari a 0,4 di cui ai calcoli sopra riportati è puramente teorico, essendo utilizzato ai fini meramente esplicativi. Tale valore può variare a seconda delle condizioni specifiche delle singole applicazioni.
The friction coefficient value of 0,4, reported in the calculations here above, is purely theoretical and used for explanatory purposes. Such value can vary according to the specific conditions of each application.