

		Stazionamento Holding	Emergenza Emergency	Tensionamento Tensioning	Ciclica Cyclic	Area Pastiglie Ferodo Total Pads Area
G 1	107	-	○	○	○	30030 [mm ²]
G 2	108	-	○	○	○	30030 [mm ²]
G 3	109	-	○	○	○	30030 [mm ²]
G 3.5	110	-	○	○	○	30030 [mm ²]
G 1N	111	○	○	-	○	30030 [mm ²]
G 2N	112	○	○	-	○	30030 [mm ²]
G 3N	113	○	○	-	○	30030 [mm ²]
G 3.5N	114	○	○	-	○	30030 [mm ²]
G 1 - 2N	115	○	○	○	○	30030 [mm ²]
G 3 - 3N	117	○	○	○	○	30030 [mm ²]
G M	119	○	-	○	-	30030 [mm ²]

○ **Adatto**
Suitable

- **Non adatto**
Not suitable

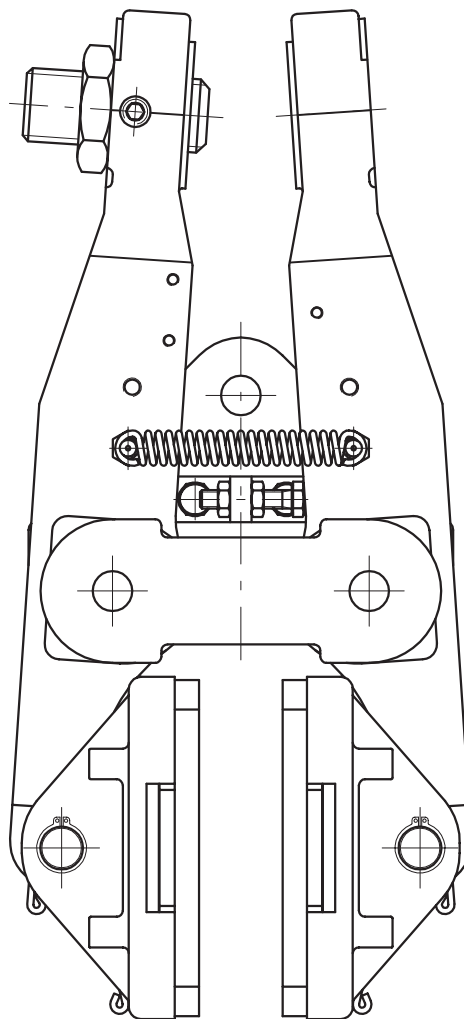

G Serie

Pistone destro / sinistro

Right / Left thruster

I freni pneumatici e manuali a pinza della Coremo sono forniti di serie con pistone destro, come mostrato nei disegni tecnici contenuti nel presente catalogo. Attraverso semplici operazioni di riposizionamento delle leve è possibile ottenere la configurazione con pistone sinistro.

Coremo's Pneumatic and manual caliper brakes are standard supplied with right side thruster, as shown in this catalog. Through a simple repositioning of the levers it is possible to obtain the configuration with left side thruster.

Pistone Sinistro Left Thruster							
Positivi Air Applied		Negativi Spring Applied		DUAL		Manuali Manual	
G 1	●	G 1N	●	G 1- 2N DUAL	●	G M	●
G 2	●	G 2N	●	G 3 - 3N DUAL	●		
G 3	●	G 3N	●				
G 3.5	●	G 3.5N	●				

● **Disponibile** Available
 ∅ **Non applicabile** Not feasible
 - **Non disponibile** Not available

Configurazione pacco molle

Springs set

Freno Brake	Nr. Molle Standard Standard Spring Set	Possibilità Riduzione Molle a: Spring Reduction to:
G 1N	4	2
G 2N	8	6, 4, 2
G 3N	8+8	6+6, 4+4, 2+2
G 3.5N	12	10, 8, 6

I valori di forza e di coppia indicati nelle schede tecniche sono ottenuti considerando il numero massimo di molle. Si consiglia di rivolgersi sempre al personale Coremo prima di effettuare modifiche che possono alterare le caratteristiche tecniche del prodotto e conseguentemente annullare la garanzia.

The force and torque values indicated in the technical data sheets are obtained considering the full spring set. It is advisable to always contact Coremo before making any changes that may alter the technical characteristics of the product and consequently void the warranty.



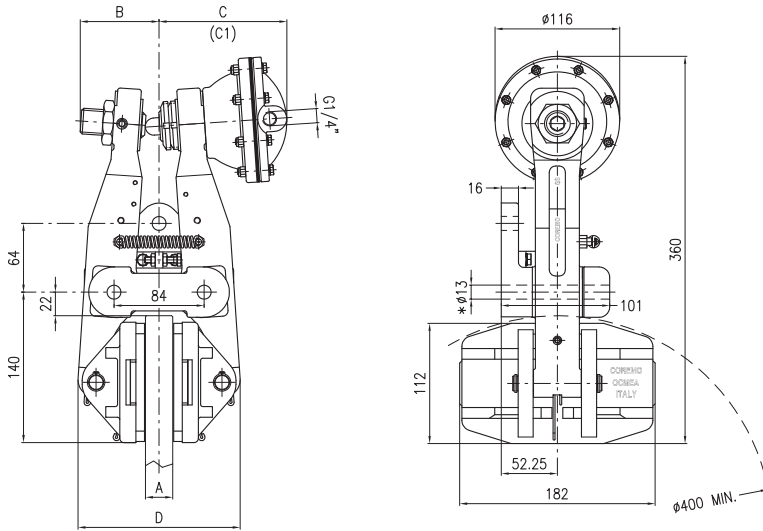

Spessore Disco Disc Thickness	B	C	C1 (max)	D
mm	mm	mm	mm	mm
25.4	73.5	119	130	151
40	85.5	127	138	165.5

Applicabile anche su disco spessore 30 mm
Applicable also on disc thickness 30 mm

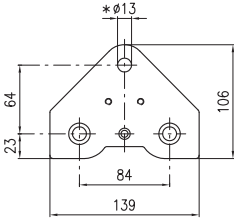

Vista Base di Montaggio
Mounting Base View

* Viti M12 classe 8.8 fornite con la pinza
* Bolts M12 grade 8.8 supplied with caliper

Dati Coppia / Torque data

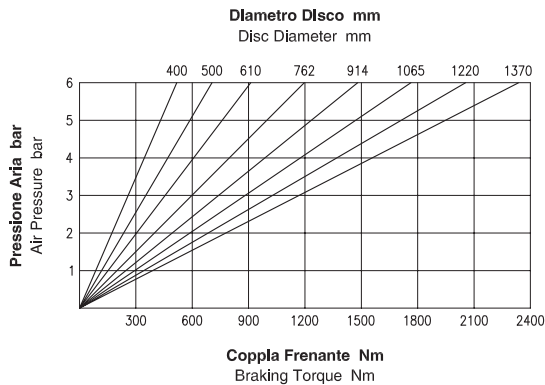

Dati Forza / Force data

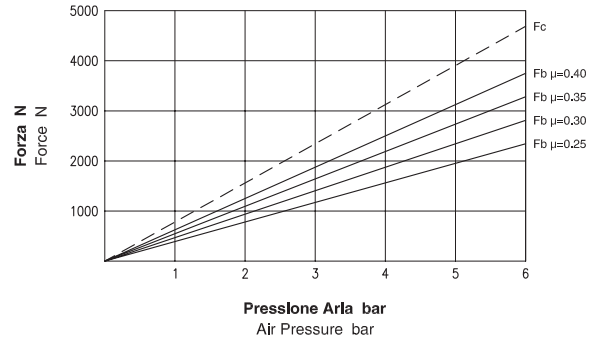

Attenzione: La coppia iniziale può essere inferiore dal 30% al 50% rispetto al valore nominale. **Warning:** The initial braking torque can be from 30% to 50% lower than the nominal value.

NOTA: Il grafico riporta l'andamento della forza tangenziale al variare del coefficiente di attrito. **NOTE:** The diagram shows the braking force performance with different friction coefficients.

Dati Tecnici

Coefficiente di attrito nominale $\mu = 0.40$
Forza tangenziale $F_b = F_c \cdot 2 \cdot \mu$ (N)
Forza di chiusura $F_c : 4687.5$ N a 6 bar
Forza tangenziale $F_b : 3750$ N a 6 bar
Raggio effettivo disco $R_e = \text{Raggio disco (m)} - 0.062$
Coppia frenante $M_b = F_b \cdot R_e$ (Nm)
Pressione Max : 6 bar
Volume aria : 0.1 dm³
Peso : 15.7 kg
Spessore del ferodo nuovo : 8 mm
Usura Max totale : 10 mm

Technical Data

Nominal friction coefficient $\mu = 0.40$
Braking force $F_b = F_c \cdot 2 \cdot \mu$ (N)
Clamping force $F_c : 4687.5$ N at 6 bar
Braking force $F_b : 3750$ N at 6 bar
Effective disc radius $R_e = \text{Disc radius (m)} - 0.062$
Braking torque $M_b = F_b \cdot R_e$ (Nm)
Max pressure : 6 bar
Air Volume : 0.1 dm³
Weight : 15.7 kg
Thickness of new lining : 8 mm
Max total wear : 10 mm



Il valore del coefficiente d'attrito pari a 0,4 di cui ai calcoli sopra riportati è puramente teorico, essendo utilizzato ai fini meramente esplicativi. Tale valore può variare a seconda delle condizioni specifiche delle singole applicazioni.
The friction coefficient value of 0,4, reported in the calculations here above, is purely theoretical and used for explanatory purposes. Such value can vary according to the specific conditions of each application.

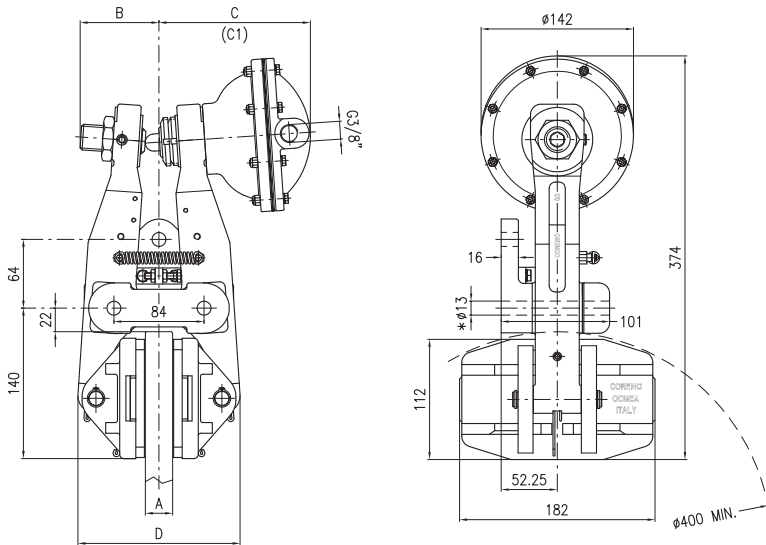

A	B	C	C1 (max)	D
Spessore Disco Disc Thickness	mm	mm	mm	mm
25.4	73.5	141	152	151
40	85.5	149	160	165.5

Applicabile anche su disco spessore 30 mm
Applicable also on disc thickness 30 mm

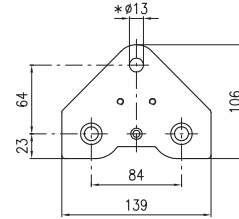

Vista Base di Montaggio
Mounting Base View

* Viti M12 classe 8,8 fornite con la pinza
* Bolts M12 grade 8.8 supplied with caliper

Dati Coppia / Torque data

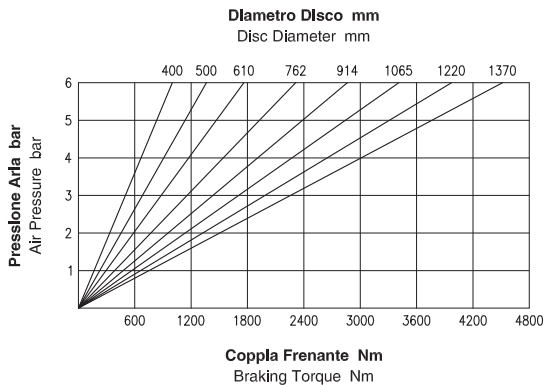

Dati Forza / Force data

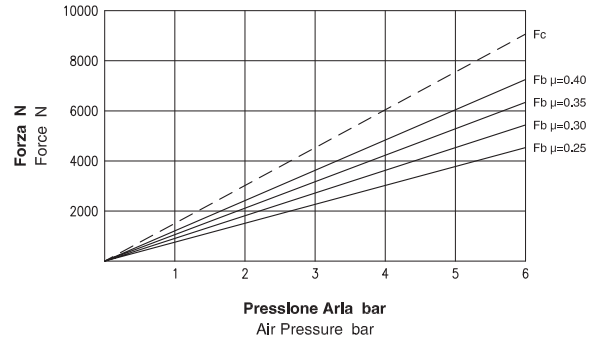

Attenzione: La coppia iniziale può essere inferiore dal 30% al 50% rispetto al valore nominale. **Warning:** The initial braking torque can be from 30% to 50% lower than the nominal value.

NOTA: Il grafico riporta l'andamento della forza tangenziale al variare del coefficiente di attrito. **NOTE:** The diagram shows the braking force performance with different friction coefficients.

Dati Tecnici

Coefficiente di attrito nominale $\mu = 0.40$
Forza tangenziale $F_b = F_c \cdot 2 \cdot \mu$ (N)

Forza di chiusura $F_c : 9062.5$ N a 6 bar
Forza tangenziale $F_b : 7250$ N a 6 bar

Raggio effettivo disco $R_e = \text{Raggio disco (m)} - 0.062$
Coppia frenante $M_b = F_b \cdot R_e$ (Nm)

Pressione Max : 6 bar
Volume aria : 0.2 dm³

Peso : 16.5 kg

Spessore del ferodo nuovo : 8 mm
Usura Max totale : 10 mm

Technical Data

Nominal friction coefficient $\mu = 0.40$
Braking force $F_b = F_c \cdot 2 \cdot \mu$ (N)

Clamping force $F_c : 9062.5$ N at 6 bar
Braking force $F_b : 7250$ N at 6 bar

Effective disc radius $R_e = \text{Disc radius (m)} - 0.062$
Braking torque $M_b = F_b \cdot R_e$ (Nm)

Max pressure : 6 bar
Air Volume : 0.2 dm³

Weight : 16.5 kg

Thickness of new lining : 8 mm
Max total wear : 10 mm



Il valore del coefficiente d'attrito pari a 0,4 di cui ai calcoli sopra riportati è puramente teorico, essendo utilizzato ai fini meramente esplicativi. Tale valore può variare a seconda delle condizioni specifiche delle singole applicazioni.
The friction coefficient value of 0,4, reported in the calculations here above, is purely theoretical and used for explanatory purposes. Such value can vary according to the specific conditions of each application.

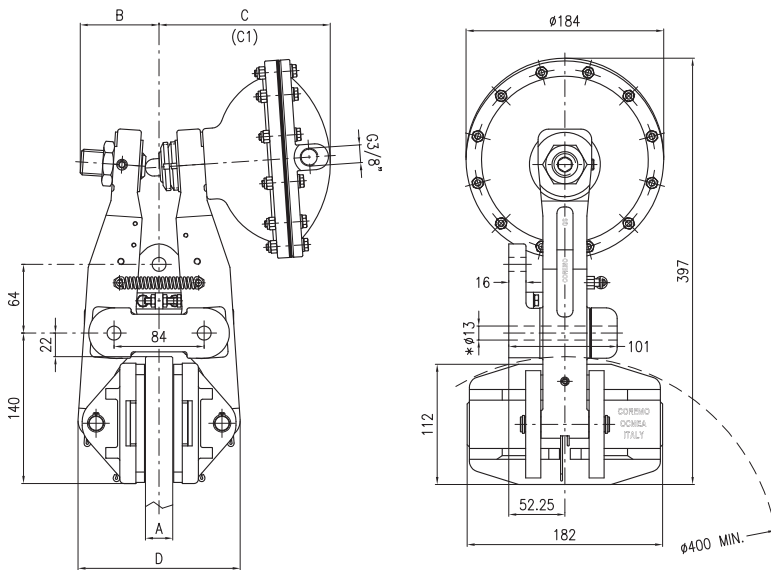

A	B	C	C1 (max)	D
Spessore Disco Disc Thickness	mm	mm	mm	mm
25.4	73.5	159.5	170.5	151
40	85.5	167	178.5	165.5

Applicabile anche su disco spessore 30 mm
Applicable also on disc thickness 30 mm

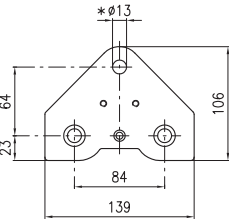

Vista Base di Montaggio
Mounting Base View

* Viti M12 classe 8.8 fornite con la pinza
* Bolts M12 grade 8.8 supplied with caliper

Dati Coppia / Torque data

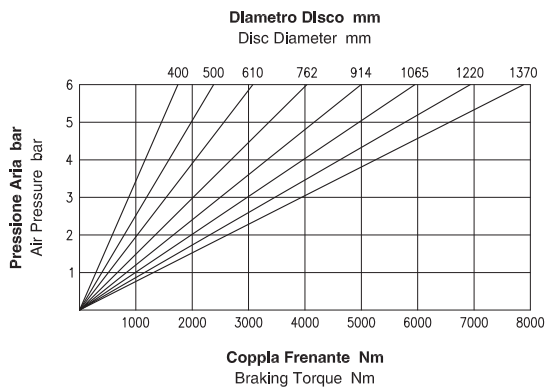

Dati Forza / Force data

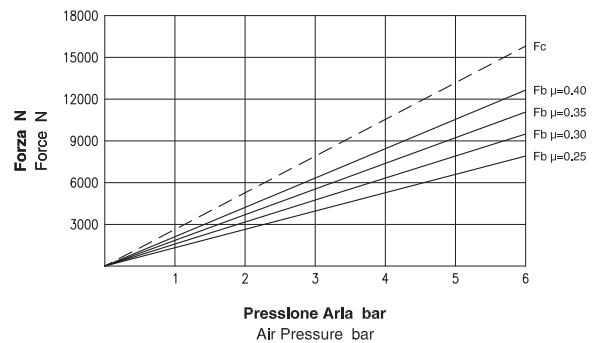

Attenzione: La coppia iniziale può essere inferiore dal 30% al 50% rispetto al valore nominale. **Warning:** The initial braking torque can be from 30% to 50% lower than the nominal value.

NOTA: Il grafico riporta l'andamento della forza tangenziale al variare del coefficiente di attrito. **NOTE:** The diagram shows the braking force performance with different friction coefficients.

Dati Tecnici

Coefficiente di attrito nominale $\mu = 0.40$
Forza tangenziale $F_b = F_c \cdot 2 \cdot \mu$ (N)
Forza di chiusura $F_c = 15812.5$ N a 6 bar
Forza tangenziale $F_b = 12650$ N a 6 bar
Raggio effettivo disco $R_e = \text{Raggio disco (m)} - 0.062$
Coppia frenante $M_b = F_b \cdot R_e$ (Nm)
Pressione Max : 6 bar
Volume aria : 0.45 dm³
Peso : 17.7 kg
Spessore del ferodo nuovo : 8 mm
Usura Max totale : 10 mm

Technical Data

Nominal friction coefficient $\mu = 0.40$
Braking force $F_b = F_c \cdot 2 \cdot \mu$ (N)
Clamping force $F_c = 15812.5$ N at 6 bar
Braking force $F_b = 12650$ N at 6 bar
Effective disc radius $R_e = \text{Disc radius (m)} - 0.062$
Braking torque $M_b = F_b \cdot R_e$ (Nm)
Max pressure : 6 bar
Air Volume : 0.45 dm³
Weight : 17.7 kg
Thickness of new lining : 8 mm
Max total wear : 10 mm



Il valore del coefficiente d'attrito pari a 0,4 di cui ai calcoli sopra riportati è puramente teorico, essendo utilizzato ai fini meramente esplicativi. Tale valore può variare a seconda delle condizioni specifiche delle singole applicazioni.
The friction coefficient value of 0,4, reported in the calculations here above, is purely theoretical and used for explanatory purposes. Such value can vary according to the specific conditions of each application.

G 3.5

Freno Pneumatico a Pinza - Positivo Pneumatic Caliper Brake - Air Applied

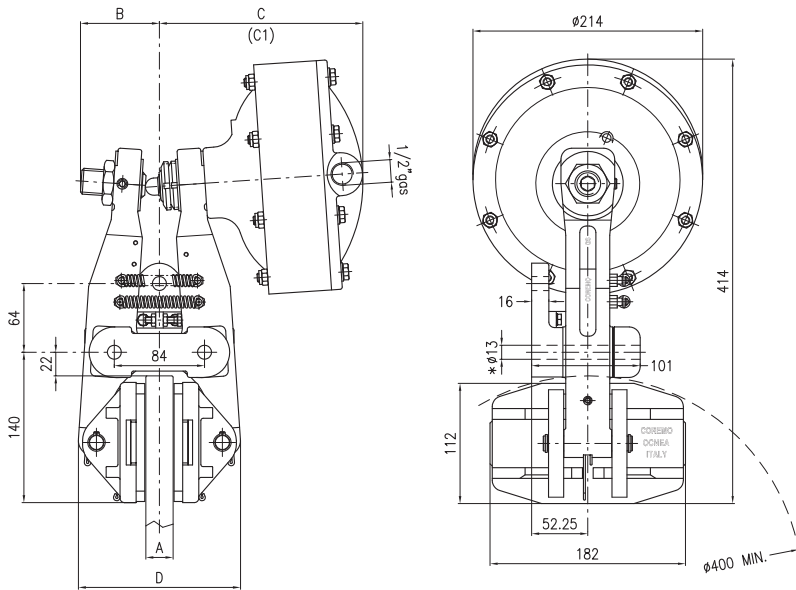

A	B	C	C1 (max)	D
Spessore Disco Disc Thickness mm	mm	mm	mm	mm
25.4	74	189.5	200.5	151
40	86	197	208.5	165.5

Applicabile anche su disco spessore 30 mm
Applicable also on disc thickness 30 mm

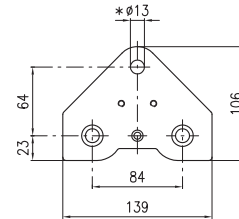

Vista Base di Montaggio
Mounting Base View

* Viti M12 classe 8.8 fornite con la pinza
* Bolts M12 grade 8.8 supplied with caliper

Dati Coppia / Torque data

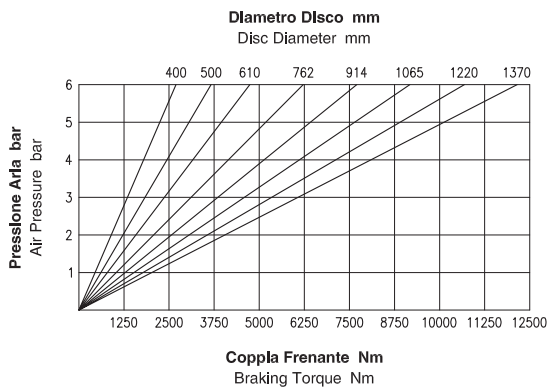

Attenzione: La coppia iniziale può essere inferiore dal 30% al 50% rispetto al valore nominale. **Warning:** The initial braking torque can be from 30% to 50% lower than the nominal value.

Dati Forza / Force data

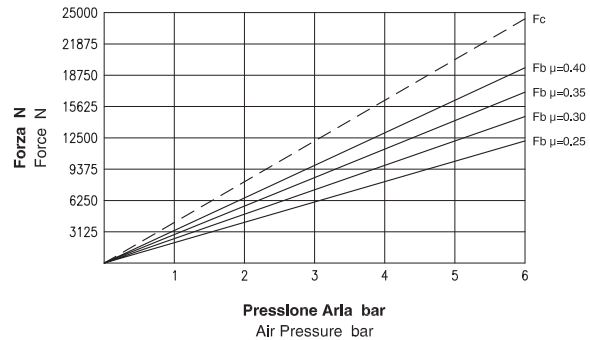

NOTA: Il grafico riporta l'andamento della forza tangenziale al variare del coefficiente di attrito. **NOTE:** The diagram shows the braking force performance with different friction coefficients.

Dati Tecnici

Coefficiente di attrito nominale $\mu = 0.40$
Forza tangenziale $F_b = F_c \cdot 2 \cdot \mu$ (N)

Forza di chiusura $F_c : 24375$ N a 6 bar
Forza tangenziale $F_b : 19500$ N a 6 bar

Raggio effettivo disco $R_e = \text{Raggio disco (m)} - 0.062$
Coppia frenante $M_b = F_b \cdot R_e$ (Nm)

Pressione Max : 6 bar
Volume aria : 0.95 dm³

Peso : 20.5 kg

Spessore del ferodo nuovo : 8 mm
Usura Max totale : 10 mm

Technical Data

Nominal friction coefficient $\mu = 0.40$
Braking force $F_b = F_c \cdot 2 \cdot \mu$ (N)

Clamping force $F_c : 24375$ N at 6 bar
Braking force $F_b : 19500$ N at 6 bar

Effective disc radius $R_e = \text{Disc radius (m)} - 0.062$
Braking torque $M_b = F_b \cdot R_e$ (Nm)

Max pressure : 6 bar
Air Volume : 0.95 dm³

Weight : 20.5 kg

Thickness of new lining : 8 mm
Max total wear : 10 mm



Il valore del coefficiente d'attrito pari a 0,4 di cui ai calcoli sopra riportati è puramente teorico, essendo utilizzato ai fini meramente esplicativi. Tale valore può variare a seconda delle condizioni specifiche delle singole applicazioni.
The friction coefficient value of 0,4, reported in the calculations here above, is purely theoretical and used for explanatory purposes. Such value can vary according to the specific conditions of each application.

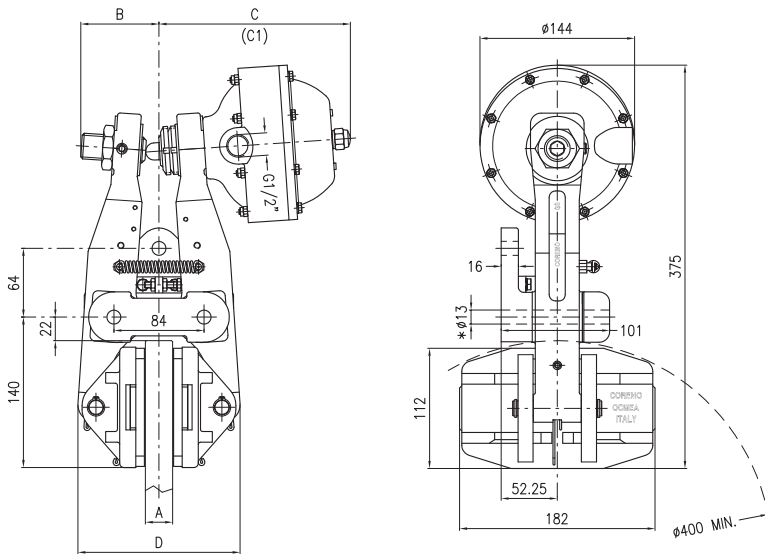

A	B	C	C1 (max)	D
Spessore Disco Disc Thickness	mm	mm	mm	mm
25.4	73	178	189.5	151
40	86	186	197.5	165.5

Applicabile anche su disco spessore 30 mm
Applicable also on disc thickness 30 mm

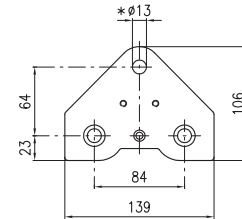

Vista Base di Montaggio
Mounting Base View

* Viti M12 classe 8.8 fornite con la pinza
* Bolts M12 grade 8.8 supplied with caliper

Dati Coppia / Torque data

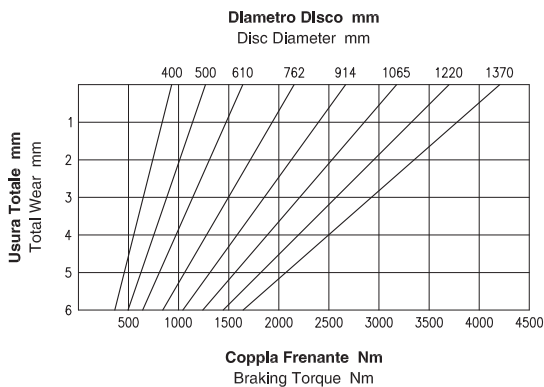

Dati Forza / Force data

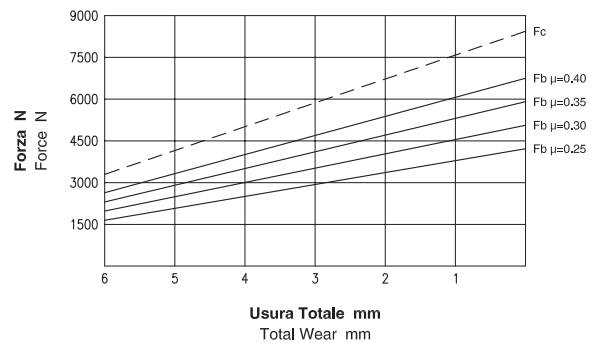

Attenzione: La coppia iniziale può essere inferiore dal 30% al 50% rispetto al valore nominale. **Warning:** The initial braking torque can be from 30% to 50% lower than the nominal value.

NOTA: Il grafico riporta l'andamento della forza tangenziale al variare del coefficiente di attrito. **NOTE:** The diagram shows the braking force performance with different friction coefficients.

Dati Tecnici

Coefficiente di attrito nominale $\mu = 0.40$
Forza tangenziale $F_b = F_c \cdot 2 \cdot \mu$ (N)
Forza di chiusura $F_c : 8437.5$ N
Forza tangenziale $F_b : 6750$ N
Raggio effettivo disco $R_e = \text{Raggio disco (m)} - 0.062$
Coppia frenante $M_b = F_b \cdot R_e$ (Nm)
Pressione minima di apertura : 5.2 bar
Pressione Max : 6 bar
Volume aria : 0.3 dm³
Peso : 18.2 kg
Spessore del ferodo nuovo : 8 mm
Usura Max totale : 10 mm

Technical Data

Nominal friction coefficient $\mu = 0.40$
Braking force $F_b = F_c \cdot 2 \cdot \mu$ (N)
Clamping force $F_c : 8437.5$ N
Braking force $F_b : 6750$ N
Effective disc radius $R_e = \text{Disc radius (m)} - 0.062$
Braking torque $M_b = F_b \cdot R_e$ (Nm)
Minimum release pressure : 5.2 bar
Max pressure : 6 bar
Air Volume : 0.3 dm³
Weight : 18.2 kg
Thickness of new lining : 8 mm
Max total wear : 10 mm



Il valore del coefficiente d'attrito pari a 0,4 di cui ai calcoli sopra riportati è puramente teorico, essendo utilizzato ai fini meramente esplicativi. Tale valore può variare a seconda delle condizioni specifiche delle singole applicazioni.
The friction coefficient value of 0,4, reported in the calculations here above, is purely theoretical and used for explanatory purposes. Such value can vary according to the specific conditions of each application.

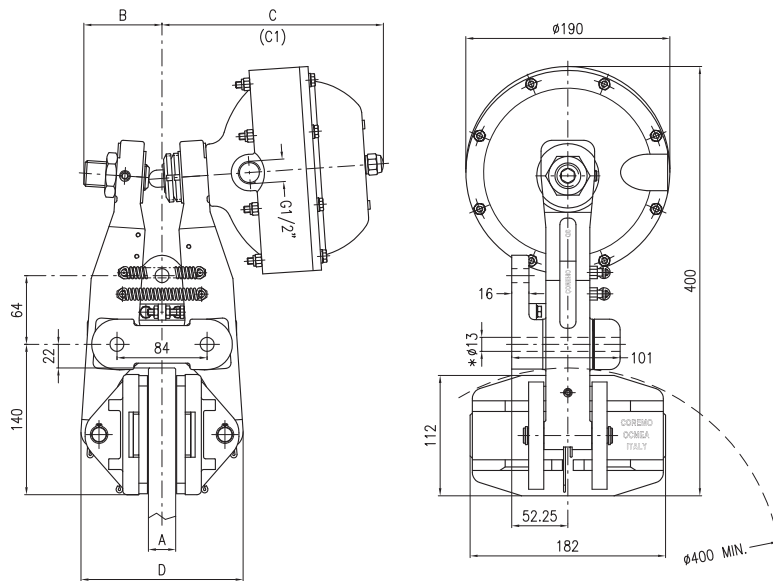

A	B	C	C1 (max)	D
Spessore Disco Disc Thickness	mm	mm	mm	mm
25.4	73	206	217.5	151
40	86	214	225.5	165.5

Applicabile anche su disco spessore 30 mm
Applicable also on disc thickness 30 mm

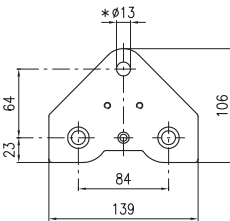

Vista Base di Montaggio
Mounting Base View

* Viti M12 classe 8.8 fornite con la pinza
* Bolts M12 grade 8.8 supplied with caliper

Dati Coppia / Torque data

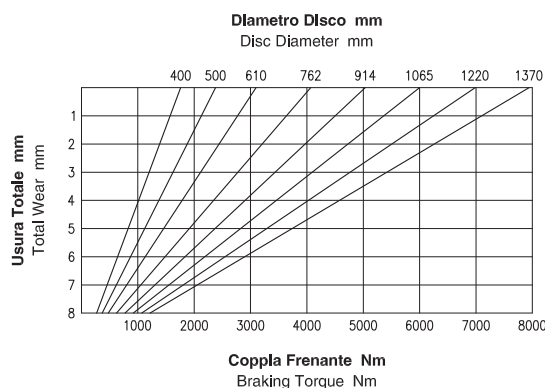

Dati Forza / Force data

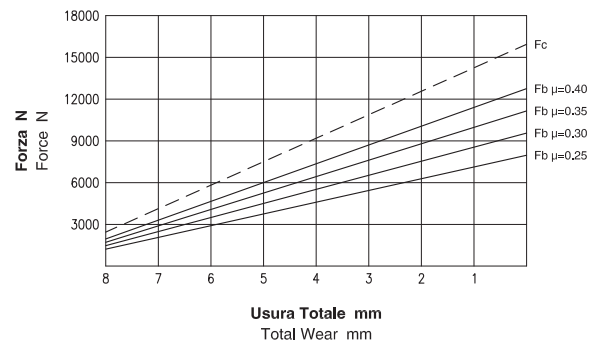

Attenzione: La coppia iniziale può essere inferiore dal 30% al 50% rispetto al valore nominale. **Warning:** The initial braking torque can be from 30% to 50% lower than the nominal value.

NOTA: Il grafico riporta l'andamento della forza tangenziale al variare del coefficiente di attrito. **NOTE:** The diagram shows the braking force performance with different friction coefficients.

Dati Tecnici

Coefficiente di attrito nominale $\mu = 0.40$
Forza tangenziale $F_b = F_c \cdot 2 \cdot \mu$ (N)
Forza di chiusura $F_c = 15937.5$ N
Forza tangenziale $F_b = 12750$ N
Raggio effettivo disco $R_e = \text{Raggio disco (m)} - 0.062$
Coppia frenante $M_b = F_b \cdot R_e$ (Nm)
Pressione minima di apertura : 5.3 bar
Pressione Max : 6 bar
Volume aria : 0.7 dm³
Peso : 21.3 kg
Spessore del ferodo nuovo : 8 mm
Usura Max totale : 10 mm

Technical Data

Nominal friction coefficient $\mu = 0.40$
Braking force $F_b = F_c \cdot 2 \cdot \mu$ (N)
Clamping force $F_c = 15937.5$ N
Braking force $F_b = 12750$ N
Effective disc radius $R_e = \text{Disc radius (m)} - 0.062$
Braking torque $M_b = F_b \cdot R_e$ (Nm)
Minimum release pressure : 5.3 bar
Max pressure : 6 bar
Air Volume : 0.7 dm³
Weight : 21.3 kg
Thickness of new lining : 8 mm
Max total wear : 10 mm



Il valore del coefficiente d'attrito pari a 0,4 di cui ai calcoli sopra riportati è puramente teorico, essendo utilizzato ai fini meramente esplicativi. Tale valore può variare a seconda delle condizioni specifiche delle singole applicazioni.
The friction coefficient value of 0,4, reported in the calculations here above, is purely theoretical and used for explanatory purposes. Such value can vary according to the specific conditions of each application.

G 3.5N

Freno Pneumatico a Pinza - Negativo Pneumatic Caliper Brake - Spring Applied

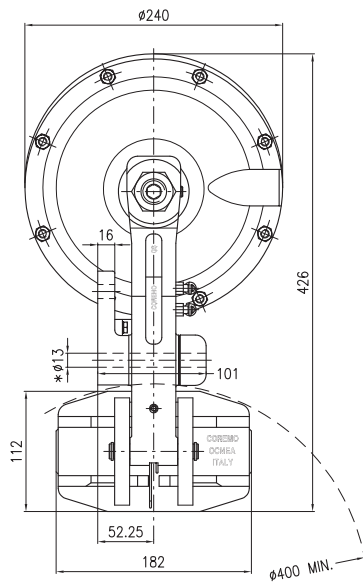
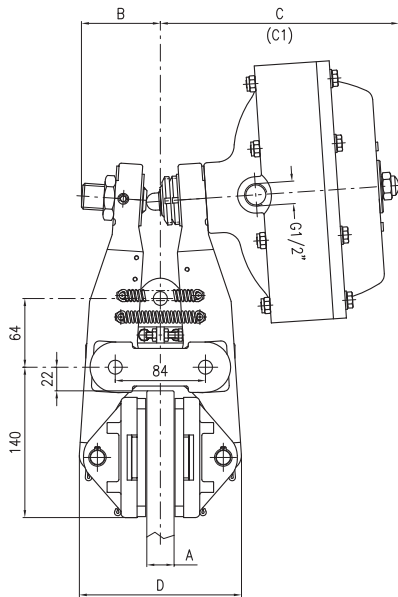

A	B	C	C1 (max)	D
Spessore Disco Disc Thickness mm	mm	mm	mm	mm
25.4	73.5	222	233.5	151
40	86	230	241.5	165.5

Applicabile anche su disco spessore 30 mm
Applicable also on disc thickness 30 mm

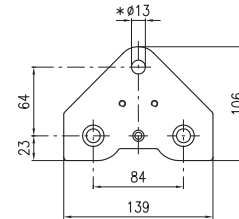

Vista Base di Montaggio
Mounting Base View

* Viti M12 classe 8.8 fornite con la pinza
* Bolts M12 grade 8.8 supplied with caliper

Dati Coppia / Torque data

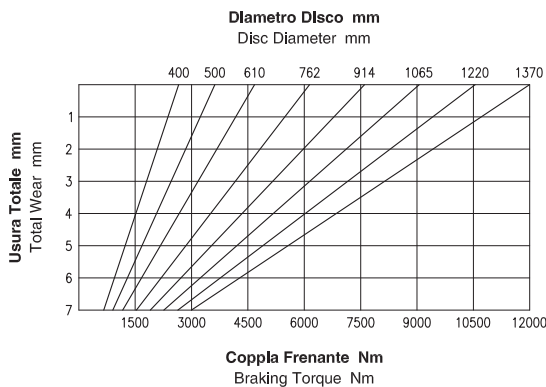

Dati Forza / Force data

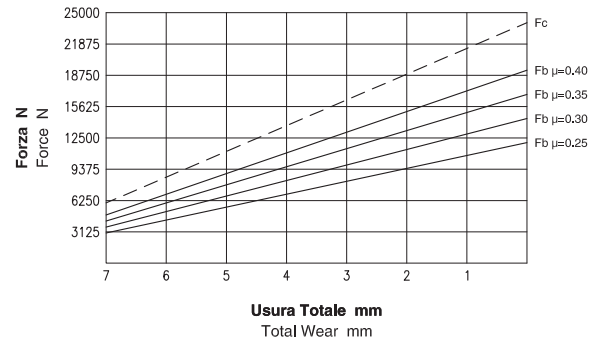

Attenzione: La coppia iniziale può essere inferiore dal 30% al 50% rispetto al valore nominale. **Warning:** The initial braking torque can be from 30% to 50% lower than the nominal value.

NOTA: Il grafico riporta l'andamento della forza tangenziale al variare del coefficiente di attrito. **NOTE:** The diagram shows the braking force performance with different friction coefficients.

Dati Tecnici

Coefficiente di attrito nominale $\mu = 0.40$
Forza tangenziale $F_b = F_c \cdot 2 \cdot \mu$ (N)

Forza di chiusura $F_c : 24062.5$ N
Forza tangenziale $F_b : 19250$ N

Raggio effettivo disco $R_e = \text{Raggio disco (m)} - 0.062$
Coppia frenante $M_b = F_b \cdot R_e$ (Nm)

Pressione minima di apertura : 5.1 bar
Pressione Max : 6 bar
Volume aria : 1 dm³

Peso : 25.7 kg

Spessore del ferodo nuovo : 8 mm
Usura Max totale : 10 mm

Technical Data

Nominal friction coefficient $\mu = 0.40$
Braking force $F_b = F_c \cdot 2 \cdot \mu$ (N)

Clamping force $F_c : 24062.5$ N
Braking force $F_b : 19250$ N

Effective disc radius $R_e = \text{Disc radius (m)} - 0.062$
Braking torque $M_b = F_b \cdot R_e$ (Nm)

Minimum release pressure : 5.1 bar
Max pressure : 6 bar
Air Volume : 1 dm³

Weight : 25.7 kg

Thickness of new lining : 8 mm
Max total wear : 10 mm



Il valore del coefficiente d'attrito pari a 0,4 di cui ai calcoli sopra riportati è puramente teorico, essendo utilizzato ai fini meramente esplicativi. Tale valore può variare a seconda delle condizioni specifiche delle singole applicazioni.
The friction coefficient value of 0,4, reported in the calculations here above, is purely theoretical and used for explanatory purposes. Such value can vary according to the specific conditions of each application.

Funzionamento Positivo (1) : Alimentazione S1 / Air applied use (1) : S1 Supply

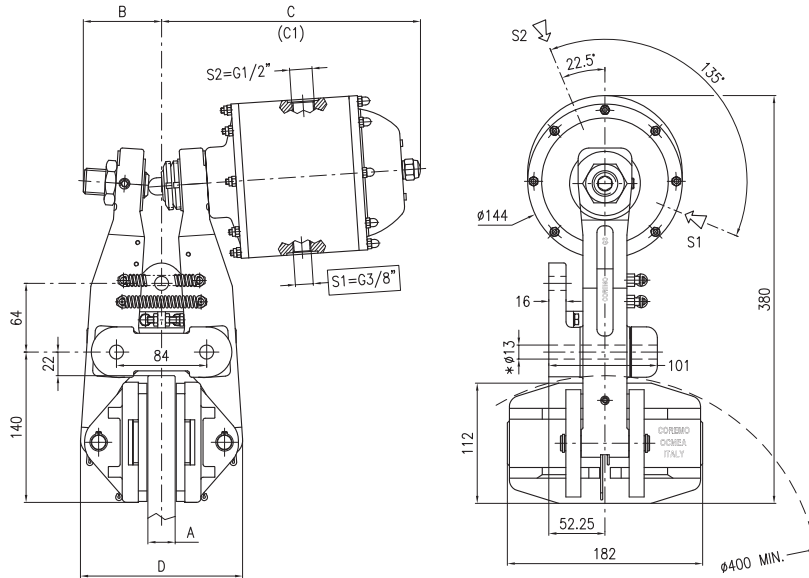

A	B	C	C1 (max)	D
Spessore Disco Disc Thickness				
mm	mm	mm	mm	mm
25.4	73	241	253	151
40	85	249	261	165.5

Applicabile anche su disco spessore 30 mm
Applicable also on disc thickness 30 mm

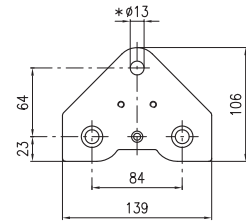

Vista Base di Montaggio
Mounting Base View

* Viti M12 classe 8.8 fornite con la pinza
* Bolts M12 grade 8.8 supplied with caliper

Dati Coppia - Funzionamento Positivo (1) Torque data - Air applied use (1)

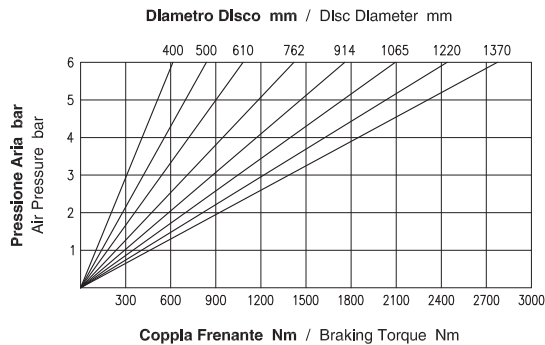

Dati Forza - Funzionamento Positivo (1) Force data - Air applied use (1)

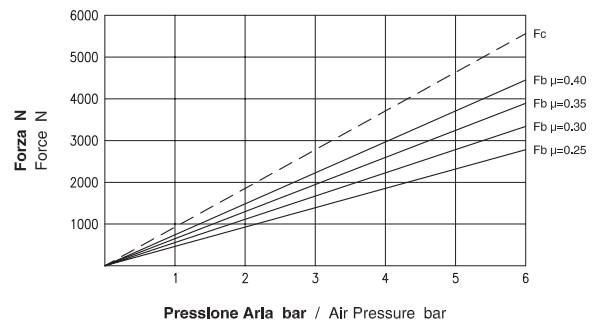

Attenzione: La coppia iniziale può essere inferiore dal 30% al 50% rispetto al valore nominale. **Warning:** The initial braking torque can be from 30% to 50% lower than the nominal value.

NOTA: Il grafico riporta l'andamento della forza tangenziale al variare del coefficiente di attrito. **NOTE:** The diagram shows the braking force performance with different friction coefficients.

Dati Tecnici Generali

Coefficiente di attrito nominale $\mu = 0.40$
Forza tangenziale $F_b = F_c \cdot 2 \cdot \mu$ (N)
Raggio effettivo disco $R_e = \text{Raggio disco (m)} - 0.062$
Coppia frenante $M_b = F_b \cdot R_e$ (Nm)
Peso : 21 kg
Spessore del ferodo nuovo : 8 mm
Usura Max totale : 10 mm

General Technical Data

Nominal friction coefficient $\mu = 0.40$
Braking force $F_b = F_c \cdot 2 \cdot \mu$ (N)
Effective disc radius $R_e = \text{Disc radius (m)} - 0.062$
Braking torque $M_b = F_b \cdot R_e$ (Nm)
Weight : 21 kg
Thickness of new lining : 8 mm
Max total wear : 10 mm

Dati Tecnici - Funzionamento Positivo (1)

Forza di chiusura (uso positivo) $F_c : 5562.5$ N a 6 bar
Forza tangenziale (uso positivo) $F_b : 4450$ N a 6 bar
Pressione Max : 6 bar
Alimentazione (uso positivo) : S1 = G3/8"
Volume aria : 0.12 dm³

Technical Data - Air applied use (1)

Clamping force (air applied use) $F_c : 5562.5$ N at 6 bar
Braking force (air applied use) $F_b : 4450$ N at 6 bar
Max pressure : 6 bar
Supply (air applied use) : S1 = G3/8"
Air Volume : 0.12 dm³



Il valore del coefficiente d'attrito pari a 0,4 di cui ai calcoli sopra riportati è puramente teorico, essendo utilizzato ai fini meramente esplicativi. Tale valore può variare a seconda delle condizioni specifiche delle singole applicazioni.
The friction coefficient value of 0,4, reported in the calculations here above, is purely theoretical and used for explanatory purposes. Such value can vary according to the specific conditions of each application.

Funzionamento Negativo (2N) : Alimentazione S2 / Spring applied use (2N) : S2 Supply

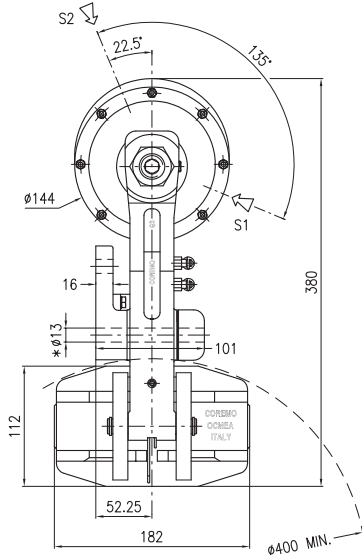
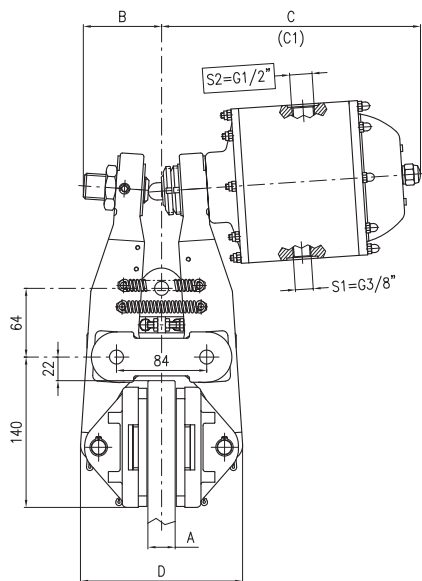

A	B	C	C1 (max)	D
Spessore Disco Disc Thickness	mm	mm	mm	mm
25.4	73	241	253	151
40	85	249	261	165.5

Applicabile anche su disco spessore 30 mm
Applicable also on disc thickness 30 mm

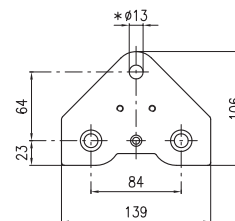

Vista Base di Montaggio
Mounting Base View

* Viti M12 classe 8.8 fornite con la pinza
* Bolts M12 grade 8.8 supplied with caliper

Dati Coppia - Funzionamento Negativo (2N) Torque data - Spring applied use (2N)

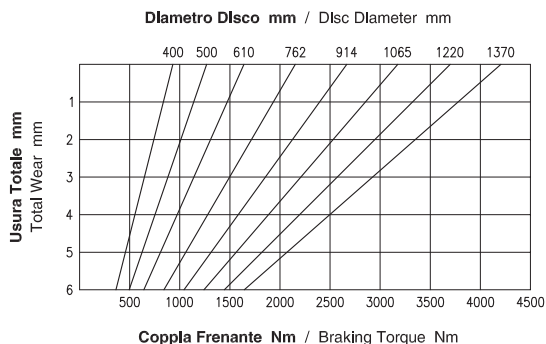

Dati Forza - Funzionamento Negativo (2N) Force data - Spring applied use (2N)

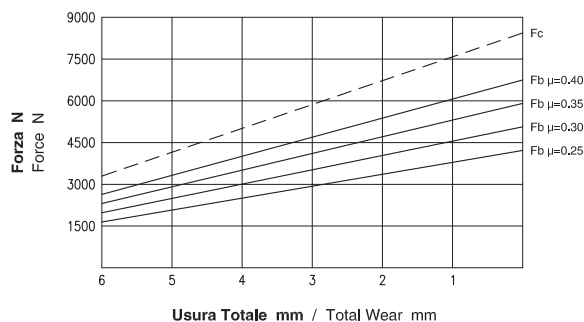

Attenzione: La coppia iniziale può essere inferiore dal 30% al 50% rispetto al valore nominale. **Warning:** The initial braking torque can be from 30% to 50% lower than the nominal value.

NOTA: Il grafico riporta l'andamento della forza tangenziale al variare del coefficiente di attrito. **NOTE:** The diagram shows the braking force performance with different friction coefficients.

Dati Tecnici Generali

Coefficiente di attrito nominale $\mu = 0.40$
Forza tangenziale $F_b = F_c \cdot 2 \cdot \mu$ (N)
Raggio effettivo disco $R_e = \text{Raggio disco (m)} - 0.062$
Coppia frenante $M_b = F_b \cdot R_e$ (Nm)
Peso : 21 kg
Spessore del ferodo nuovo : 8 mm
Usura Max totale : 10 mm

General Technical Data

Nominal friction coefficient $\mu = 0.40$
Braking force $F_b = F_c \cdot 2 \cdot \mu$ (N)
Effective disc radius $R_e = \text{Disc radius (m)} - 0.062$
Braking torque $M_b = F_b \cdot R_e$ (Nm)
Weight : 21 kg
Thickness of new lining : 8 mm
Max total wear : 10 mm

Dati Tecnici - Funzionamento Negativo (2N)

Forza di chiusura (uso negativo) $F_c : 8437.5$ N
Forza tangenziale (uso negativo) $F_b : 6750$ N
Pressione minima di apertura : 5.2 bar
Pressione Max : 6 bar
Alimentazione (uso negativo) : $S2 = G1/2''$
Volume aria : 0.22 dm³

Technical Data - Spring applied use (2N)

Clamping force (spring applied use) $F_c : 8437.5$ N
Braking force (spring applied use) $F_b : 6750$ N
Minimum release pressure : 5.2 bar
Max pressure : 6 bar
Supply (spring applied use) : $S2 = G1/2''$
Air Volume : 0.22 dm³



Il valore del coefficiente d'attrito pari a 0,4 di cui ai calcoli sopra riportati è puramente teorico, essendo utilizzato ai fini meramente esplicativi. Tale valore può variare a seconda delle condizioni specifiche delle singole applicazioni.
The friction coefficient value of 0,4, reported in the calculations here above, is purely theoretical and used for explanatory purposes. Such value can vary according to the specific conditions of each application.

Funzionamento Positivo (3) : Alimentazione S1 / Air applied use (3) : S1 Supply

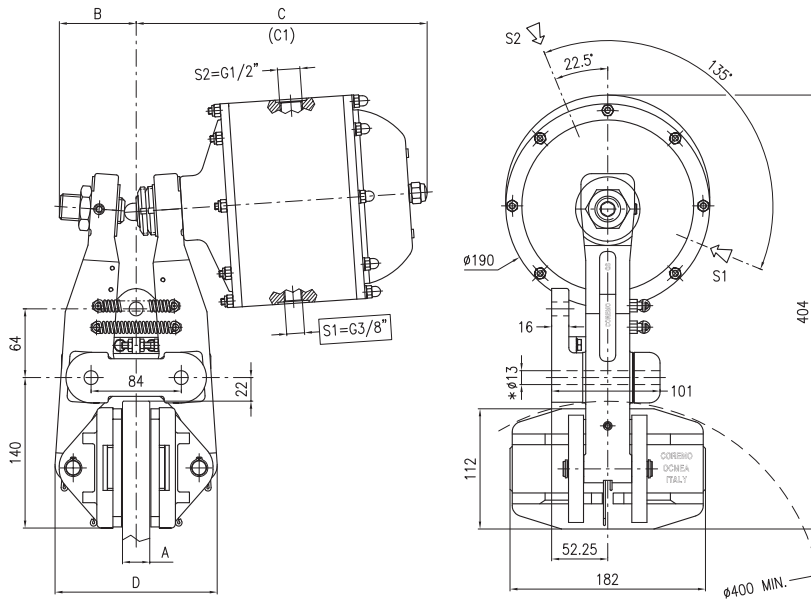

A	B	C	C1 (max)	D
Spessore Disco Disc Thickness mm	mm	mm	mm	mm
25.4	71.5	271	283	151
40	84	279	291	165.5

Applicabile anche su disco spessore 30 mm
Applicable also on disc thickness 30 mm

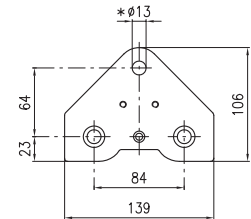

Vista Base di Montaggio
Mounting Base View

* Viti M12 classe 8.8 fornite con la pinza
* Bolts M12 grade 8.8 supplied with caliper

Dati Coppia - Funzionamento Positivo (3)
Torque data - Air applied use (3)

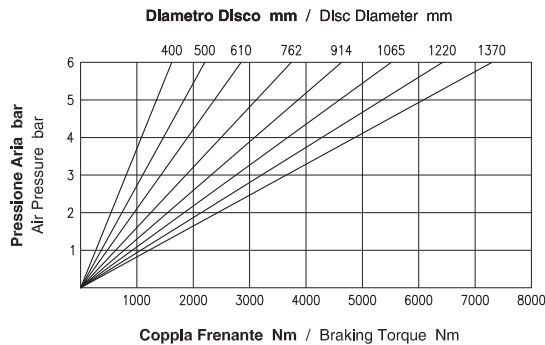

Attenzione: La coppia iniziale può essere inferiore dal 30% al 50% rispetto al valore nominale. **Warning:** The initial braking torque can be from 30% to 50% lower than the nominal value.

Dati Forza - Funzionamento Positivo (3)
Force data - Air applied use (3)

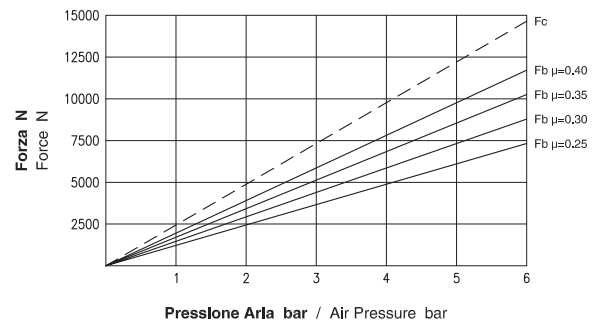

NOTA: Il grafico riporta l'andamento della forza tangenziale al variare del coefficiente di attrito. **NOTE:** The diagram shows the braking force performance with different friction coefficients.

Dati Tecnici Generali

Coefficiente di attrito nominale $\mu = 0.40$
Forza tangenziale $F_b = F_c \cdot 2 \cdot \mu$ (N)
Raggio effettivo disco $R_e = \text{Raggio disco (m)} - 0.062$
Coppia frenante $M_b = F_b \cdot R_e$ (Nm)
Peso : 26.5 kg
Spessore del ferodo nuovo : 8 mm
Usura Max totale : 10 mm

General Technical Data

Nominal friction coefficient $\mu = 0.40$
Braking force $F_b = F_c \cdot 2 \cdot \mu$ (N)
Effective disc radius $R_e = \text{Disc radius (m)} - 0.062$
Braking torque $M_b = F_b \cdot R_e$ (Nm)
Weight : 26.5 kg
Thickness of new lining : 8 mm
Max total wear : 10 mm

Dati Tecnici - Funzionamento Positivo (3)

Forza di chiusura (uso positivo) F_c : 14650 N a 6 bar
Forza tangenziale (uso positivo) F_b : 11720 N a 6 bar
Pressione Max : 6 bar
Alimentazione (uso positivo) : $S1 = G3/8"$
Volume aria : 0.28 dm³

Technical Data - Air applied use (3)

Clamping force (air applied use) F_c : 14650 N at 6 bar
Braking force (air applied use) F_b : 11720 N at 6 bar
Max pressure : 6 bar
Supply (air applied use) : $S1 = G3/8"$
Air Volume : 0.28 dm³



Il valore del coefficiente d'attrito pari a 0,4 di cui ai calcoli sopra riportati è puramente teorico, essendo utilizzato ai fini meramente esplicativi. Tale valore può variare a seconda delle condizioni specifiche delle singole applicazioni.
The friction coefficient value of 0,4, reported in the calculations here above, is purely theoretical and used for explanatory purposes. Such value can vary according to the specific conditions of each application.

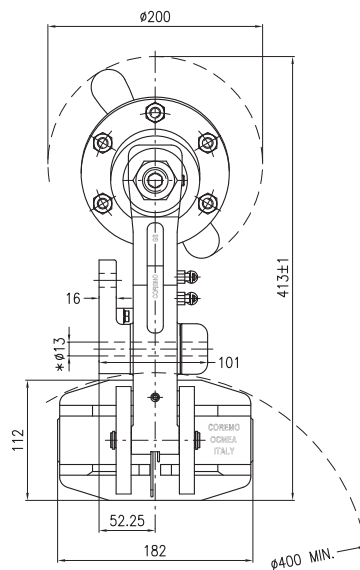
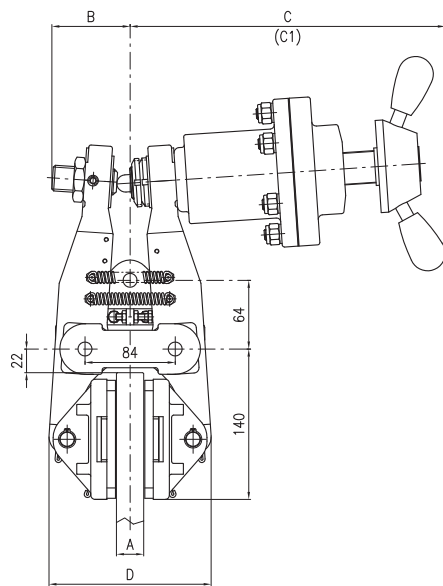

A	B	C	C1 (max)	D
Spessore Disco Disc Thickness	mm	mm	mm	mm
25.4	73	293.5	298.5	151
40	85	301	306	165.5

Applicabile anche su disco spessore 30 mm
Applicable also on disc thickness 30 mm

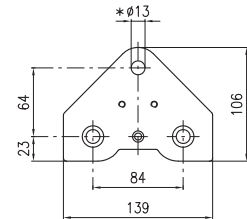

Vista Base di Montaggio
Mounting Base View

* Viti M12 classe 8.8 fornite con la pinza
* Bolts M12 grade 8.8 supplied with caliper

Dati Coppia / Torque data

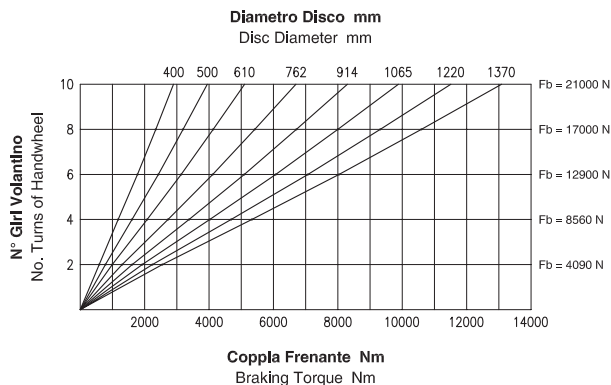

Attenzione: La coppia iniziale può essere inferiore dal 30% al 50% rispetto al valore nominale. Warning: The initial braking torque can be from 30% to 50% lower than the nominal value.

Dati Forza / Force data

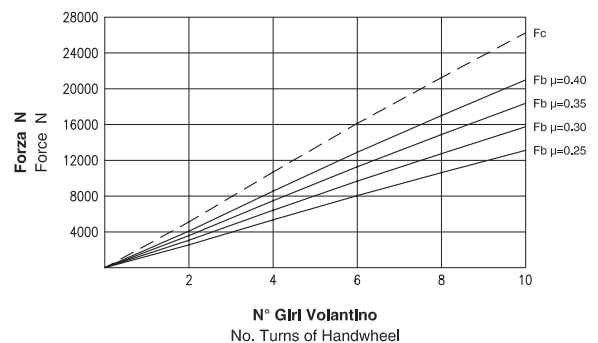

NOTA: Il grafico riporta l'andamento della forza tangenziale al variare del coefficiente di attrito. NOTE: The diagram shows the braking force performance with different friction coefficients.

Dati Tecnici

Coefficiente di attrito nominale $\mu = 0.40$
Forza tangenziale $F_b = F_c \cdot 2 \cdot \mu$ (N)
Forza di chiusura $F_c : 26250$ N (10 giri volantino)
Forza tangenziale $F_b : 21000$ N (10 giri volantino)
Raggio effettivo disco $R_e = \text{Raggio disco (m)} - 0.062$
Coppia frenante $M_b = F_b \cdot R_e$ (Nm)
Peso : 23.5 kg
Spessore del ferodo nuovo : 8 mm
Usura Max totale : 10 mm

Technical Data

Nominal friction coefficient $\mu = 0.40$
Braking force $F_b = F_c \cdot 2 \cdot \mu$ (N)
Clamping force $F_c : 26250$ N (10 turns of handwheel)
Braking force $F_b : 21000$ N (10 turns of handwheel)
Effective disc radius $R_e = \text{Disc radius (m)} - 0.062$
Braking torque $M_b = F_b \cdot R_e$ (Nm)
Weight : 23.5 kg
Thickness of new lining : 8 mm
Max total wear : 10 mm



Il valore del coefficiente d'attrito pari a 0,4 di cui ai calcoli sopra riportati è puramente teorico, essendo utilizzato ai fini meramente esplicativi. Tale valore può variare a seconda delle condizioni specifiche delle singole applicazioni.
The friction coefficient value of 0,4, reported in the calculations here above, is purely theoretical and used for explanatory purposes. Such value can vary according to the specific conditions of each application.