

		Stazionamento Holding	Emergenza Emergency	Tensionamento Tensioning	Ciclica Cyclic	Area Patiglie Totale Total Pads Area
D 05	55	-	○	○	○	9984 [mm ²]
D 1	56	-	○	○	○	9984 [mm ²]
D 2	57	-	○	○	○	9984 [mm ²]
D 3	58	-	○	○	○	9984 [mm ²]
D 1N	59	○	○	-	○	9984 [mm ²]
D 2N	60	○	○	-	○	9984 [mm ²]
D 3N	61	○	○	-	○	9984 [mm ²]
D 3N - 17	62	○	○	-	○	9984 [mm ²]
D 3.5N	63	○	○	-	○	9984 [mm ²]
D 1 - 2N DUAL	64	○	○	○	○	9984 [mm ²]
D 3 - 3N DUAL	66	○	○	○	○	9984 [mm ²]
D M	68	○	-	○	-	4992 [mm ²]

○ **Adatto**
Suitable

- **Non adatto**
Not suitable

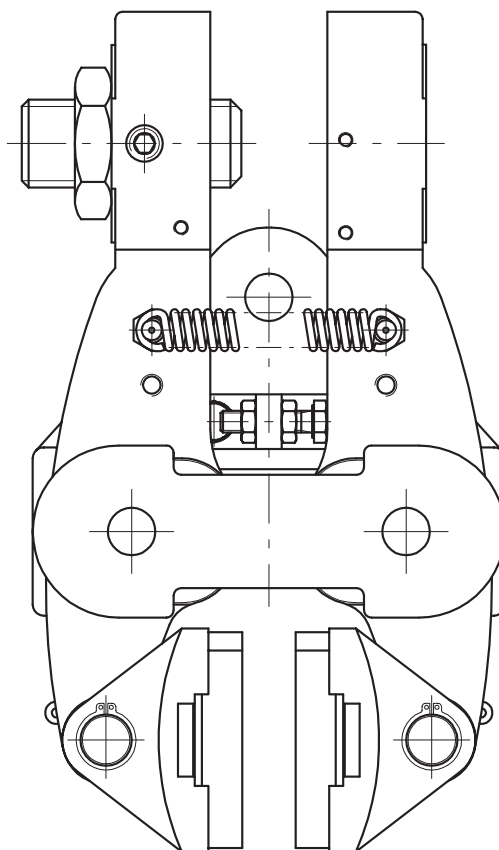

D Serie

Pistone destro / sinistro

Right / Left thruster

I freni pneumatici e manuali a pinza della Coremo sono forniti di serie con pistone destro, come mostrato nei disegni tecnici contenuti nel presente catalogo. Attraverso semplici operazioni di riposizionamento delle leve è possibile ottenere la configurazione con pistone sinistro.

Coremo's Pneumatic and manual caliper brakes are standard supplied with right side thruster, as shown in this catalog. Through a simple repositioning of the levers it is possible to obtain the configuration with left side thruster.

Pistone Sinistro Left Thruster			
Positivi Air Applied	Negativi Spring Applied	DUAL	Manuali Manual
D 05 ●	D 1N ●	D 1- 2N DUAL ●	D M ●
D 1 ●	D 2N ●	D 3 - 3N DUAL ●	
D 2 ●	D 3N ●		
D 3 ●	D 3N - 17 ●		
	D 3.5N ●		

● **Disponibile** Available
∅ **Non applicabile** Not feasible
- **Non disponibile** Not available

Configurazione pacco molle

Springs set

Freno Brake	Nr. Molle Standard Standard Spring Set	Possibilità Riduzione Molle a: Spring Reduction to:
D 1N	4	2
D 2N	8	6, 4, 2
D 3N	8+8	6+6, 4+4, 2+2
D 3N - 17	8+16	-
D 3.5N	12	10, 8, 6

I valori di forza e di coppia indicati nelle schede tecniche sono ottenuti considerando il numero massimo di molle. Si consiglia di rivolgersi sempre al personale Coremo prima di effettuare modifiche che possono alterare le caratteristiche tecniche del prodotto e conseguentemente annullare la garanzia.

The force and torque values indicated in the technical data sheets are obtained considering the full spring set. It is advisable to always contact Coremo before making any changes that may alter the technical characteristics of the product and consequently void the warranty.



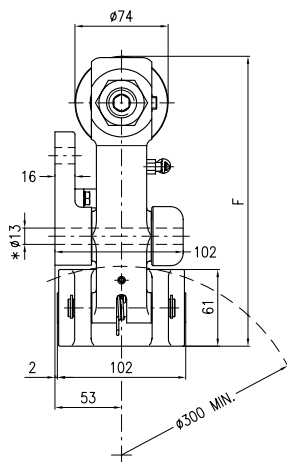
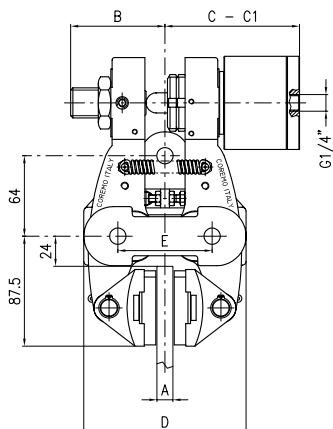

A	B	C	C1 (max)	D	E	F
Spessore Disco Disc Thickness	mm	mm	mm	mm	mm	mm
12.7	75	107	124	129	75	230.5
25.4	74.5	109	124	132	84	232.5
30	86	116	133.5	140	75	230.5
40	81.5	120.5	137	149	84	230.5

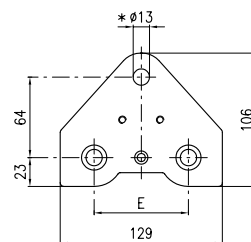

Vista Base di Montaggio
Mounting Base View

* Viti M12 classe 8.8 fornite con la pinza
* Bolts M12 grade 8.8 supplied with caliper

Dati Coppia / Torque data

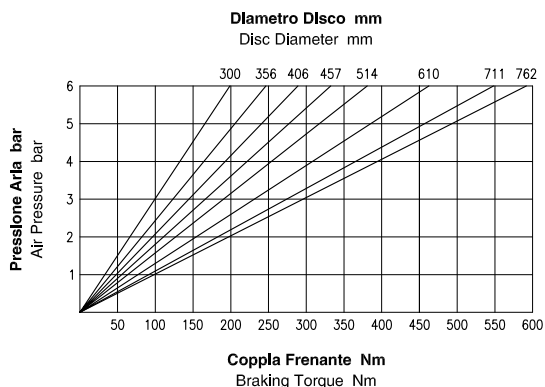

Dati Forza / Force data

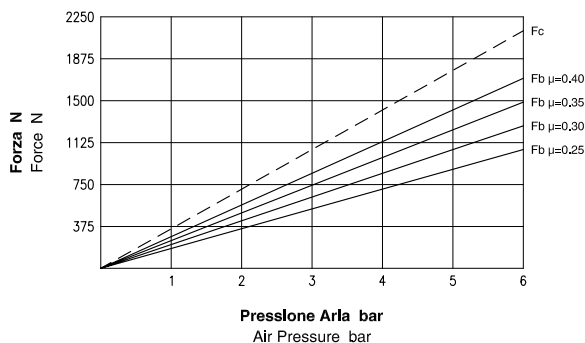

Attenzione: La coppia Iniziale può essere Inferiore dal 30% al 50% rispetto al valore nominale. **Warning:** The initial braking torque can be from 30% to 50% lower than the nominal value.

NOTA: Il grafico riporta l'andamento della forza tangenziale al variare del coefficiente di attrito. **NOTE:** The diagram shows the braking force performance with different friction coefficients.

Dati Tecnici

Coefficiente di attrito nominale $\mu = 0.40$

Forza tangenziale $F_b = F_c \cdot 2 \cdot \mu$ (N)

Forza di chiusura F_c : 2125 N a 6 bar

Forza tangenziale F_b : 1700 N a 6 bar

Raggio effettivo disco $R_e = \text{Raggio disco (m)} - 0.033$

Coppia frenante $M_b = F_b \cdot R_e$ (Nm)

Pressione Max : 6 bar

Volume aria : 0.05 dm³

Peso : 9.5 kg

Spessore del ferodo nuovo : 11 mm

Usura Max totale : 12 mm

Technical Data

Nominal friction coefficient $\mu = 0.40$

Braking force $F_b = F_c \cdot 2 \cdot \mu$ (N)

Clamping force F_c : 2125 N at 6 bar

Braking force F_b : 1700 N at 6 bar

Effective disc radius $R_e = \text{Disc radius (m)} - 0.033$

Braking torque $M_b = F_b \cdot R_e$ (Nm)

Max pressure : 6 bar

Air Volume : 0.05 dm³

Weight : 9.5 kg

Thickness of new lining : 11 mm

Max total wear : 12 mm



Il valore del coefficiente d'attrito pari a 0,4 di cui ai calcoli sopra riportati è puramente teorico, essendo utilizzato ai fini meramente esplicativi. Tale valore può variare a seconda delle condizioni specifiche delle singole applicazioni.

The friction coefficient value of 0,4, reported in the calculations here above, is purely theoretical and used for explanatory purposes. Such value can vary according to the specific conditions of each application.

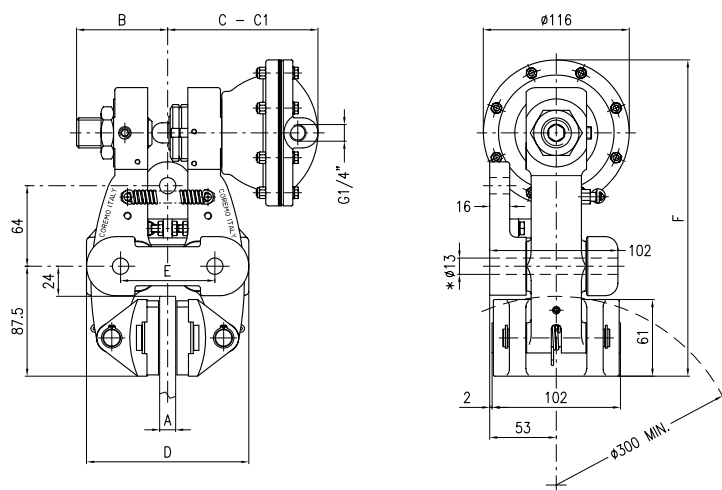

A	B	C	C1 (max)	D	E	F
Spessore Disco Disc Thickness						
mm	mm	mm	mm	mm	mm	mm
12.7	72.5	119.5	132.5	129	75	251.5
25.4	72	120	133.5	132	84	253
30	83.5	128.5	142	140	75	251.5
40	79	133	145.5	149	84	251.5

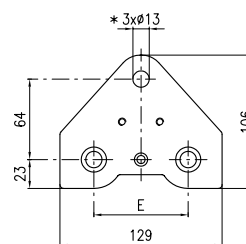

Vista Base di Montaggio
Mounting Base View

* Viti M12 classe 8.8 fornite con la pinza
* Bolts M12 grade 8.8 supplied with caliper

Dati Coppia / Torque data

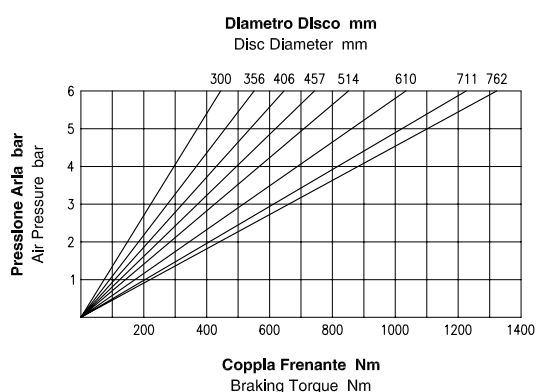

Dati Forza / Force data

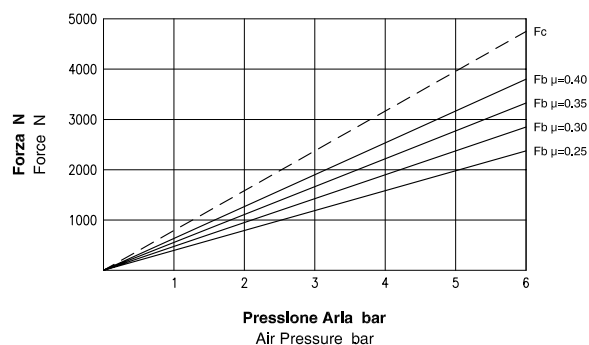

Attenzione: La coppia iniziale può essere inferiore dal 30% al 50% rispetto al valore nominale. **Warning:** The initial braking torque can be from 30% to 50% lower than the nominal value.

NOTA: Il grafico riporta l'andamento della forza tangenziale al variare del coefficiente di attrito. **NOTE:** The diagram shows the braking force performance with different friction coefficients.

Dati Tecnici

Coefficiente di attrito nominale $\mu = 0.40$
Forza tangenziale $F_b = F_c \cdot 2 \cdot \mu$ (N)

Forza di chiusura $F_c : 4750$ N a 6 bar
Forza tangenziale $F_b : 3800$ N a 6 bar

Raggio effettivo disco $R_e = \text{Raggio disco (m)} - 0.033$
Coppia frenante $M_b = F_b \cdot R_e$ (Nm)

Pressione Max : 6 bar
Volume aria : 0.1 dm³

Peso : 9.8 kg

Spessore del ferodo nuovo : 11 mm
Usura Max totale : 12 mm

Technical Data

Nominal friction coefficient $\mu = 0.40$
Braking force $F_b = F_c \cdot 2 \cdot \mu$ (N)

Clamping force $F_c : 4750$ N at 6 bar
Braking force $F_b : 3800$ N at 6 bar

Effective disc radius $R_e = \text{Disc radius (m)} - 0.033$
Braking torque $M_b = F_b \cdot R_e$ (Nm)

Max pressure : 6 bar
Air Volume : 0.1 dm³

Weight : 9.8 kg

Thickness of new lining : 11 mm
Max total wear : 12 mm



Il valore del coefficiente d'attrito pari a 0,4 di cui ai calcoli sopra riportati è puramente teorico, essendo utilizzato ai fini meramente esplicativi. Tale valore può variare a seconda delle condizioni specifiche delle singole applicazioni.
The friction coefficient value of 0,4, reported in the calculations here above, is purely theoretical and used for explanatory purposes. Such value can vary according to the specific conditions of each application.

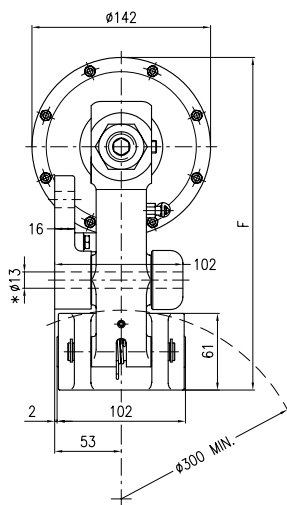
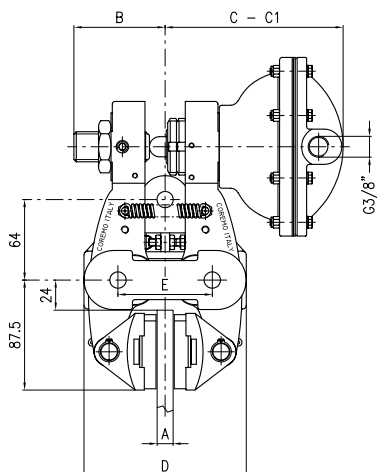

A	B	C	C1 (max)	D	E	F
Spessore Disco Disc Thickness	mm	mm	mm	mm	mm	mm
12.7	72.5	141.5	154	129	75	264.5
25.4	72	142	155.5	132	84	267.5
30	83.5	150.5	163.5	140	75	264.5
40	79	155	167	149	84	264.5

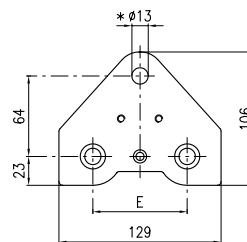

Vista Base di Montaggio
Mounting Base View

* Viti M12 classe 8.8 fornite con la pinza
* Bolts M12 grade 8.8 supplied with caliper

Dati Coppia / Torque data

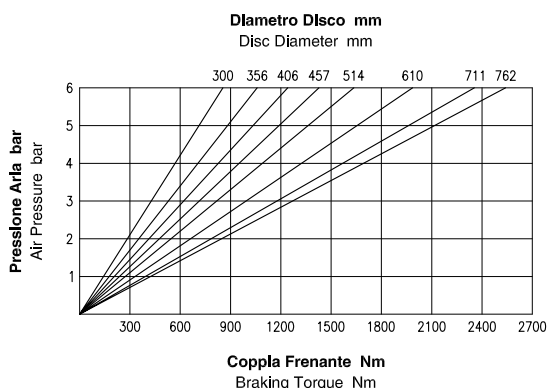

Attenzione: La coppia iniziale può essere inferiore dal 30% al 50% rispetto al valore nominale. **Warning:** The initial braking torque can be from 30% to 50% lower than the nominal value.

Dati Forza / Force data

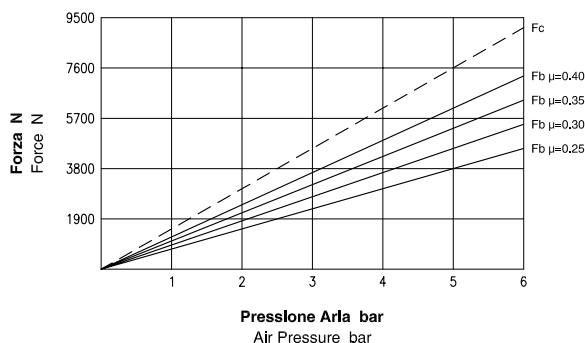

NOTA: Il grafico riporta l'andamento della forza tangenziale al variare del coefficiente di attrito. **NOTE:** The diagram shows the braking force performance with different friction coefficients.

Dati Tecnici

Coefficiente di attrito nominale $\mu = 0.40$
 Forza tangenziale $F_b = F_c \cdot 2 \cdot \mu$ (N)
 Forza di chiusura $F_c : 9125$ N a 6 bar
 Forza tangenziale $F_b : 7300$ N a 6 bar
 Raggio effettivo disco $R_e = \text{Raggio disco (m)} - 0.033$
 Coppia frenante $M_b = F_b \cdot R_e$ (Nm)
 Pressione Max : 6 bar
 Volume aria : 0.2 dm³
 Peso : 10.6 kg
 Spessore del ferodo nuovo : 11 mm
 Usura Max totale : 12 mm

Technical Data

Nominal friction coefficient $\mu = 0.40$
 Braking force $F_b = F_c \cdot 2 \cdot \mu$ (N)
 Clamping force $F_c : 9125$ N at 6 bar
 Braking force $F_b : 7300$ N at 6 bar
 Effective disc radius $R_e = \text{Disc radius (m)} - 0.033$
 Braking torque $M_b = F_b \cdot R_e$ (Nm)
 Max pressure : 6 bar
 Air Volume : 0.2 dm³
 Weight : 10.6 kg
 Thickness of new lining : 11 mm
 Max total wear : 12 mm



Il valore del coefficiente d'attrito pari a 0,4 di cui ai calcoli sopra riportati è puramente teorico, essendo utilizzato ai fini meramente esplicativi. Tale valore può variare a seconda delle condizioni specifiche delle singole applicazioni.
 The friction coefficient value of 0,4, reported in the calculations here above, is purely theoretical and used for explanatory purposes. Such value can vary according to the specific conditions of each application.

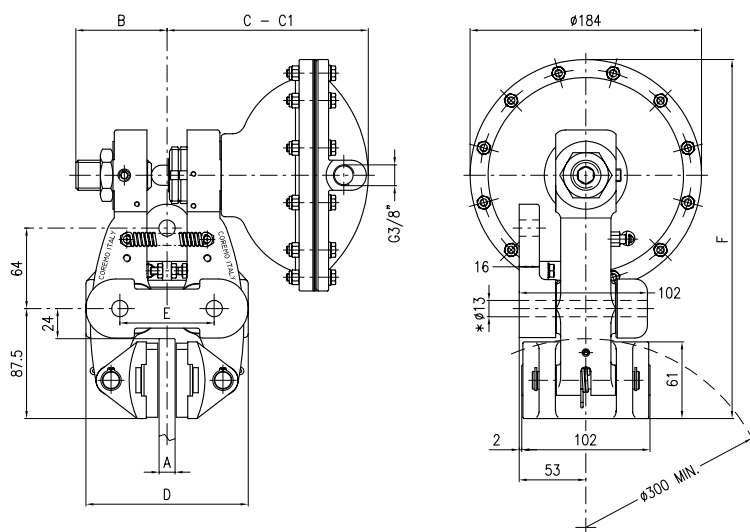

A	B	C	C1 (max)	D	E	F
Spessore Disco Disc Thickness	mm	mm	mm	mm	mm	mm
12.7	72.5	160	173	129	75	285.5
25.4	72	161	174	132	84	289
30	83.5	189	182	140	75	285.5
40	79	174	186	149	84	285.5

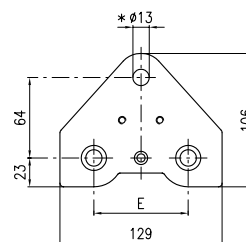

Vista Base di Montaggio
Mounting Base View

* Viti M12 classe 8.8 fornite con la pinza
* Bolts M12 grade 8.8 supplied with caliper

Dati Coppia / Torque data

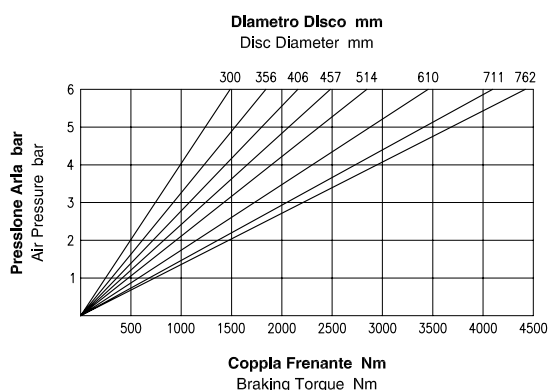

Attenzione: La coppia iniziale può essere inferiore dal 30% al 50% rispetto al valore nominale. **Warning:** The initial braking torque can be from 30% to 50% lower than the nominal value.

Dati Forza / Force data

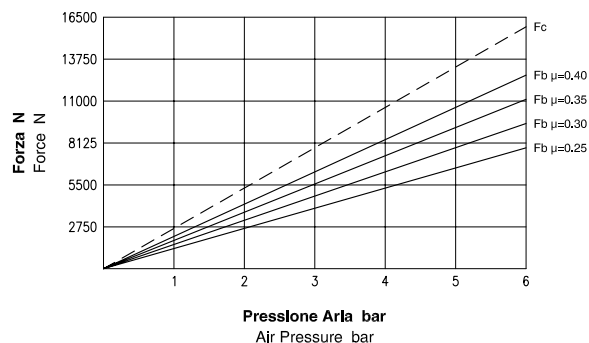

NOTA: Il grafico riporta l'andamento della forza tangenziale al variare del coefficiente di attrito. **NOTE:** The diagram shows the braking force performance with different friction coefficients.

Dati Tecnici

Coefficiente di attrito nominale $\mu = 0.40$
Forza tangenziale $F_b = F_c \cdot 2 \cdot \mu$ (N)

Forza di chiusura $F_c : 15875$ N a 6 bar
Forza tangenziale $F_b : 12700$ N a 6 bar

Raggio effettivo disco $R_e = \text{Raggio disco (m)} - 0.033$
Coppia frenante $M_b = F_b \cdot R_e$ (Nm)

Pressione Max : 6 bar
Volume aria : 0.45 dm³

Peso : 11.8 kg

Spessore del ferodo nuovo : 11 mm
Usura Max totale : 12 mm

Technical Data

Nominal friction coefficient $\mu = 0.40$
Braking force $F_b = F_c \cdot 2 \cdot \mu$ (N)

Clamping force $F_c : 15875$ N at 6 bar
Braking force $F_b : 12700$ N at 6 bar

Effective disc radius $R_e = \text{Disc radius (m)} - 0.033$
Braking torque $M_b = F_b \cdot R_e$ (Nm)

Max pressure : 6 bar
Air Volume : 0.45 dm³

Weight : 11.8 kg

Thickness of new lining : 11 mm
Max total wear : 12 mm



Il valore del coefficiente d'attrito pari a 0,4 di cui ai calcoli sopra riportati è puramente teorico, essendo utilizzato ai fini meramente esplicativi. Tale valore può variare a seconda delle condizioni specifiche delle singole applicazioni.
The friction coefficient value of 0,4, reported in the calculations here above, is purely theoretical and used for explanatory purposes. Such value can vary according to the specific conditions of each application.

D 1N

Freno Pneumatico a Pinza - Negativo Pneumatic Caliper Brake - Spring Applied

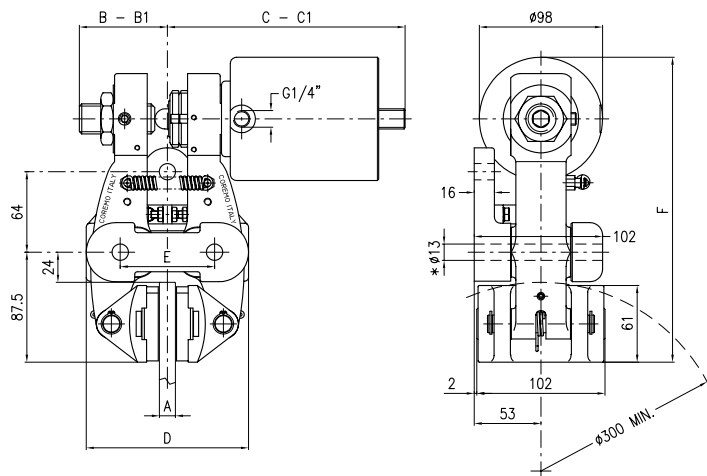

A	B	B1 (max)	C	C1 (max)	D	E	F
Spessore Disco Disc Thickness mm	mm	mm	mm	mm	mm	mm	mm
12.7	70	80	189	201.5	129	75	242.5
25.4	69.5	79	190	203	132	84	246.5
30	81	91	198	211	140	75	242.5
40	76.5	86.5	202.5	215	149	84	242.5

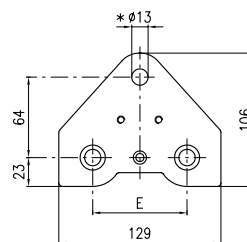

Vista Base di Montaggio
Mounting Base View

* Viti M12 classe 8.8 fornite con la pinza
* Bolts M12 grade 8.8 supplied with caliper

Dati Coppia / Torque data

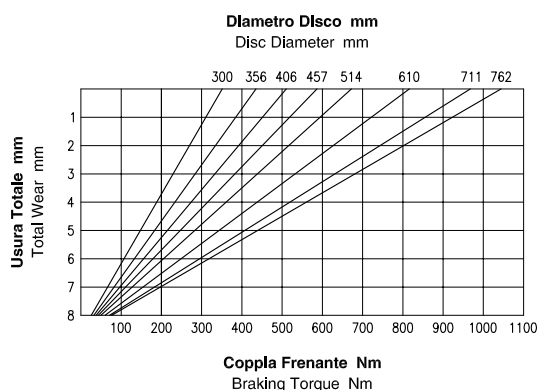

Attenzione: La coppia Iniziale può essere Inferiore dal 30% al 50% rispetto al valore nominale. **Warning:** The initial braking torque can be from 30% to 50% lower than the nominal value.

Dati Forza / Force data

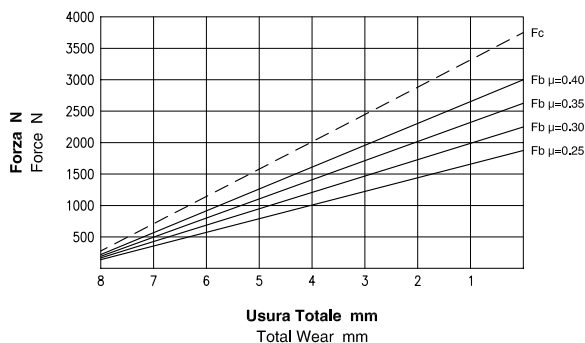

NOTA: Il grafico riporta l'andamento della forza tangenziale al variare del coefficiente di attrito. **NOTE:** The diagram shows the braking force performance with different friction coefficients.

Dati Tecnici

Coefficiente di attrito nominale $\mu = 0.40$
Forza tangenziale $F_b = F_c \cdot 2 \cdot \mu$ (N)
Forza di chiusura $F_c : 3750$ N
Forza tangenziale $F_b : 3000$ N
Raggio effettivo disco $Re = \text{Raggio disco (m)} - 0.033$
Coppia frenante $M_b = F_b \cdot Re$ (Nm)
Pressione minima di apertura : 5.2 bar
Pressione Max : 6 bar
Volume aria : 0.15 dm³
Peso : 11.3 kg
Spessore del fero nuovo : 11 mm
Usura Max totale : 12 mm

Technical Data

Nominal friction coefficient $\mu = 0.40$
Braking force $F_b = F_c \cdot 2 \cdot \mu$ (N)
Clamping force $F_c : 3750$ N
Braking force $F_b : 3000$ N
Effective disc radius $Re = \text{Disc radius (m)} - 0.033$
Braking torque $M_b = F_b \cdot Re$ (Nm)
Minimum release pressure : 5.2 bar
Max pressure : 6 bar
Air Volume : 0.15 dm³
Weight : 11.3 kg
Thickness of new lining : 11 mm
Max total wear : 12 mm



Il valore del coefficiente d'attrito pari a 0,4 di cui ai calcoli sopra riportati è puramente teorico, essendo utilizzato ai fini meramente esplicativi. Tale valore può variare a seconda delle condizioni specifiche delle singole applicazioni.
 The friction coefficient value of 0,4, reported in the calculations here above, is purely theoretical and used for explanatory purposes. Such value can vary according to the specific conditions of each application.

D 2N

Freno Pneumatico a Pinza - Negativo Pneumatic Caliper Brake - Spring Applied

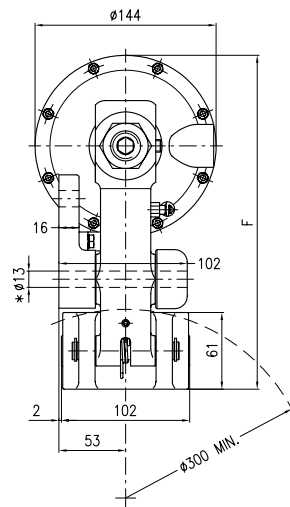
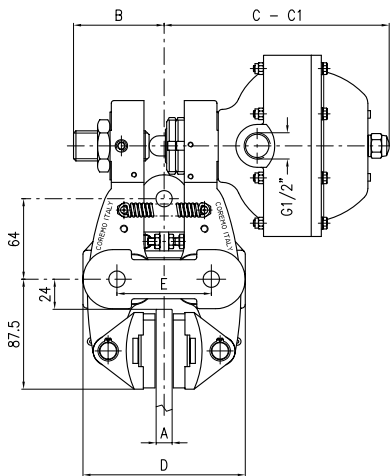

A	B	C	C1 (max)	D	E	F
Spessore Disco Disc Thickness	mm	mm	mm	mm	mm	mm
12.7	72	179	191	129	75	265.5
25.4	71.5	180	192.5	132	84	268
30	83	188	200.5	140	75	265.5
40	78.5	192.5	204	149	84	265.5

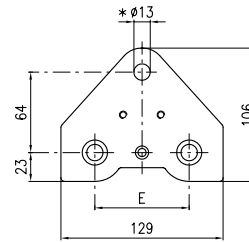

Vista Base di Montaggio
Mounting Base View

* Viti M12 classe 8.8 fornite con la pinza
* Bolts M12 grade 8.8 supplied with caliper

Dati Coppia / Torque data

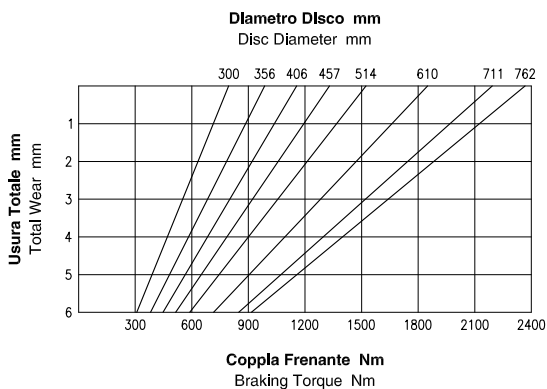

Attenzione: La coppia iniziale può essere inferiore dal 30% al 50% rispetto al valore nominale. **Warning:** The initial braking torque can be from 30% to 50% lower than the nominal value.

Dati Forza / Force data

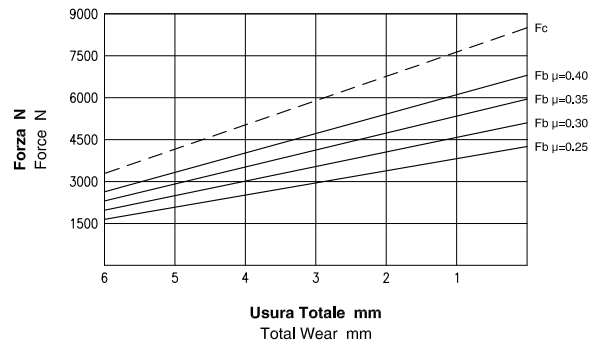

NOTA: Il grafico riporta l'andamento della forza tangenziale al variare del coefficiente di attrito. **NOTE:** The diagram shows the braking force performance with different friction coefficients.

Dati Tecnici

Coefficiente di attrito nominale $\mu = 0.40$
Forza tangenziale $F_b = F_c \cdot 2 \cdot \mu$ (N)
Forza di chiusura $F_c : 8500$ N
Forza tangenziale $F_b : 6800$ N
Raggio effettivo disco $R_e = \text{Raggio disco (m)} - 0.033$
Coppia frenante $M_b = F_b \cdot R_e$ (Nm)
Pressione minima di apertura : 5.2 bar
Pressione Max : 6 bar
Volume aria : 0.3 dm³
Peso : 12.3 kg
Spessore del ferodo nuovo : 11 mm
Usura Max totale : 12 mm

Technical Data

Nominal friction coefficient $\mu = 0.40$
Braking force $F_b = F_c \cdot 2 \cdot \mu$ (N)
Clamping force $F_c : 8500$ N
Braking force $F_b : 6800$ N
Effective disc radius $R_e = \text{Disc radius (m)} - 0.033$
Braking torque $M_b = F_b \cdot R_e$ (Nm)
Minimum release pressure : 5.2 bar
Max pressure : 6 bar
Air Volume : 0.3 dm³
Weight : 12.3 kg
Thickness of new lining : 11 mm
Max total wear : 12 mm



Il valore del coefficiente d'attrito pari a 0,4 di cui ai calcoli sopra riportati è puramente teorico, essendo utilizzato ai fini meramente esplicativi. Tale valore può variare a seconda delle condizioni specifiche delle singole applicazioni.
The friction coefficient value of 0,4, reported in the calculations here above, is purely theoretical and used for explanatory purposes. Such value can vary according to the specific conditions of each application.

D 3N

Freno Pneumatico a Pinza - Negativo Pneumatic Caliper Brake - Spring Applied

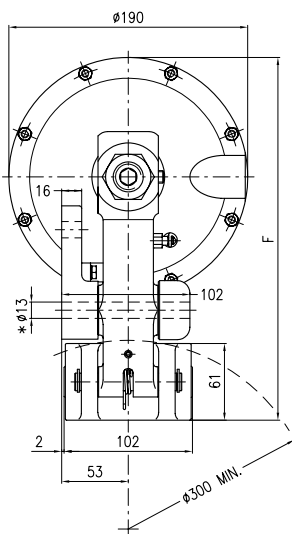
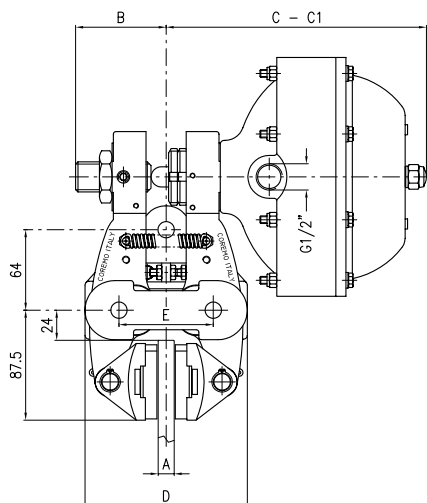

A	B	C	C1 (max)	D	E	F
Spessore Disco Disc Thickness	mm	mm	mm	mm	mm	mm
12.7	72	207	219	129	75	288.5
25.4	71.5	208	220.5	132	84	292
30	83	216	228	140	75	288.5
40	78.5	220.5	232	149	84	288.5

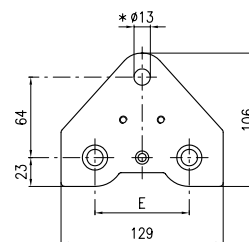

Vista Base di Montaggio
Mounting Base View

* Viti M12 classe 8.8 fornite con la pinza
* Bolts M12 grade 8.8 supplied with caliper

Dati Coppia / Torque data

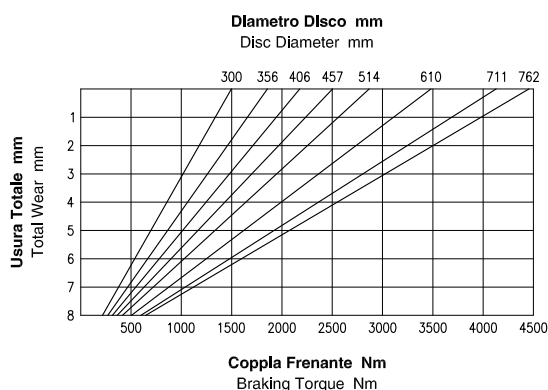

Attenzione: La coppia Iniziale può essere Inferiore dal 30% al 50% rispetto al valore nominale. **Warning:** The initial braking torque can be from 30% to 50% lower than the nominal value.

Dati Forza / Force data

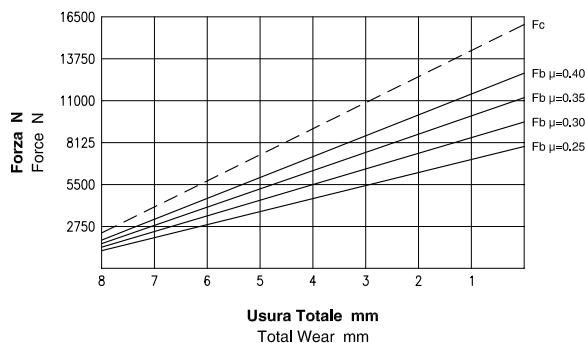

NOTA: Il grafico riporta l'andamento della forza tangenziale al variare del coefficiente di attrito. **NOTE:** The diagram shows the braking force performance with different friction coefficients.

Dati Tecnici

Coefficiente di attrito nominale $\mu = 0.40$
Forza tangenziale $F_b = F_c \cdot 2 \cdot \mu$ (N)
Forza di chiusura $F_c : 16000$ N
Forza tangenziale $F_b : 12800$ N
Raggio effettivo disco $Re = \text{Raggio disco (m)} - 0.033$
Coppia frenante $M_b = F_b \cdot Re$ (Nm)
Pressione minima di apertura : 5.3 bar
Pressione Max : 6 bar
Volume aria : 0.7 dm³
Peso : 15.4 kg
Spessore del ferodo nuovo : 11 mm
Usura Max totale : 12 mm

Technical Data

Nominal friction coefficient $\mu = 0.40$
Braking force $F_b = F_c \cdot 2 \cdot \mu$ (N)
Clamping force $F_c : 16000$ N
Braking force $F_b : 12800$ N
Effective disc radius $Re = \text{Disc radius (m)} - 0.033$
Braking torque $M_b = F_b \cdot Re$ (Nm)
Minimum release pressure : 5.3 bar
Max pressure : 6 bar
Air Volume : 0.7 dm³
Weight : 15.4 kg
Thickness of new lining : 11 mm
Max total wear : 12 mm



Il valore del coefficiente d'attrito pari a 0,4 di cui ai calcoli sopra riportati è puramente teorico, essendo utilizzato ai fini meramente esplicativi. Tale valore può variare a seconda delle condizioni specifiche delle singole applicazioni.
 The friction coefficient value of 0,4, reported in the calculations here above, is purely theoretical and used for explanatory purposes. Such value can vary according to the specific conditions of each application.

D 3N-17

Freno Pneumatico a Pinza - Negativo Pneumatic Caliper Brake - Spring Applied

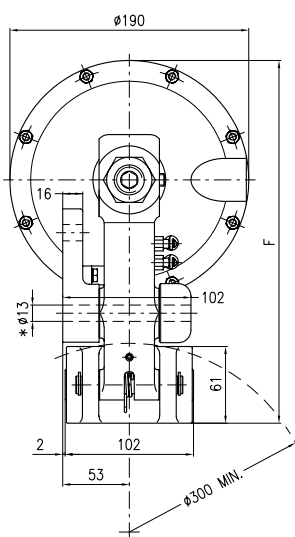
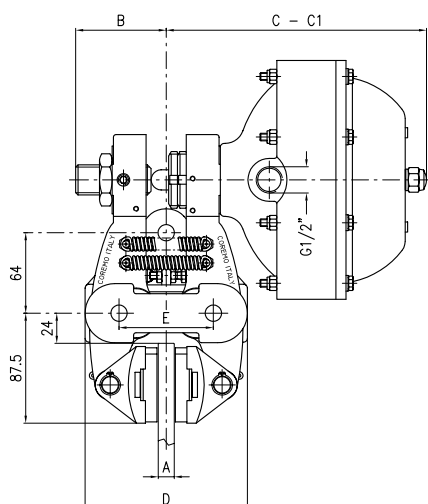

A	B	C	C1 (max)	D	E	F
Spessore Disco Disc Thickness	mm	mm	mm	mm	mm	mm
12.7	72	207	219	129	75	288.5
25.4	71.5	208	220.5	132	84	292
30	83	216	228	140	75	288.5
40	78.5	220.5	232	149	84	288.5

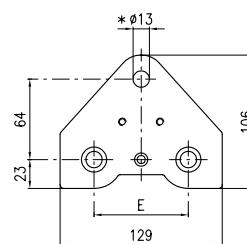

Vista Base di Montaggio
Mounting Base View

* Viti M12 classe 8.8 fornite con la pinza
* Bolts M12 grade 8.8 supplied with caliper

Dati Coppia / Torque data

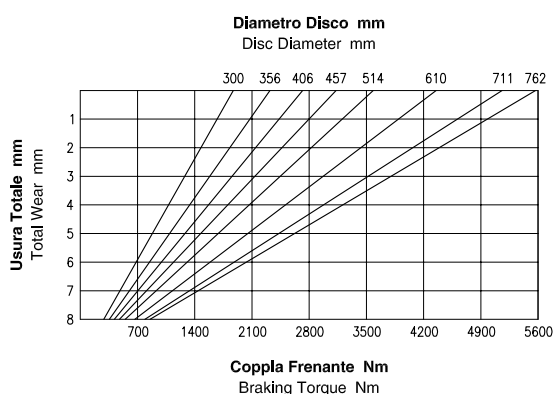

Attenzione: La coppia iniziale può essere inferiore dal 30% al 50% rispetto al valore nominale. **Warning:** The initial braking torque can be from 30% to 50% lower than the nominal value.

Dati Forza / Force data

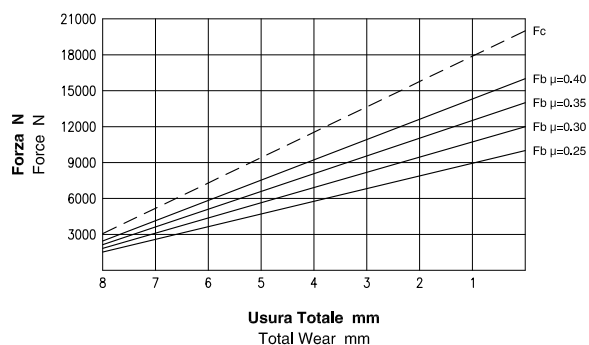

NOTA: Il grafico riporta l'andamento della forza tangenziale al variare del coefficiente di attrito. **NOTE:** The diagram shows the braking force performance with different friction coefficients.

Dati Tecnici

Coefficiente di attrito nominale $\mu = 0.40$
Forza tangenziale $F_b = F_c \cdot 2 \cdot \mu$ (N)
Forza di chiusura $F_c : 20000$ N
Forza tangenziale $F_b : 16000$ N
Raggio effettivo disco $R_e = \text{Raggio disco (m)} - 0.033$
Coppia frenante $M_b = F_b \cdot R_e$ (Nm)
Pressione minima di apertura : 7 bar
Pressione Max : 7.5 bar
Volume aria : 0.7 dm³
Peso : 15.8 kg
Spessore del ferodo nuovo : 11 mm
Usura Max totale : 12 mm

Technical Data

Nominal friction coefficient $\mu = 0.40$
Braking force $F_b = F_c \cdot 2 \cdot \mu$ (N)
Clamping force $F_c : 20000$ N
Braking force $F_b : 16000$ N
Effective disc radius $R_e = \text{Disc radius (m)} - 0.033$
Braking torque $M_b = F_b \cdot R_e$ (Nm)
Minimum release pressure : 7 bar
Max pressure : 7.5 bar
Air Volume : 0.7 dm³
Weight : 15.8 kg
Thickness of new lining : 11 mm
Max total wear : 12 mm



Il valore del coefficiente d'attrito pari a 0,4 di cui ai calcoli sopra riportati è puramente teorico, essendo utilizzato ai fini meramente esplicativi. Tale valore può variare a seconda delle condizioni specifiche delle singole applicazioni.
The friction coefficient value of 0,4, reported in the calculations here above, is purely theoretical and used for explanatory purposes. Such value can vary according to the specific conditions of each application.

D 3.5N

Freno Pneumatico a Pinza - Negativo Pneumatic Caliper Brake - Spring Applied

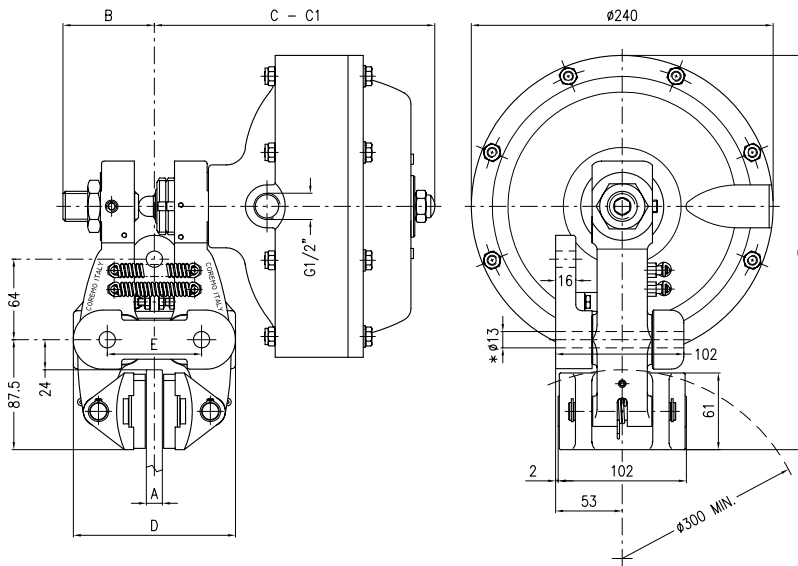

A	B	C	C1 (max)	D	E	F
Spessore Disco Disc Thickness	mm	mm	mm	mm	mm	mm
12.7	73	223	235	129	75	314
25.4	72.5	224	236.5	132	84	318
30	84	232	244	140	75	314
40	79.5	236.5	248	149	84	314

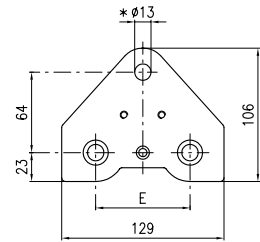

Vista Base di Montaggio
Mounting Base View

- * Viti M12 classe 8.8 fornite con la pinza
- * Bolts M12 grade 8.8 supplied with caliper

Dati Coppia / Torque data

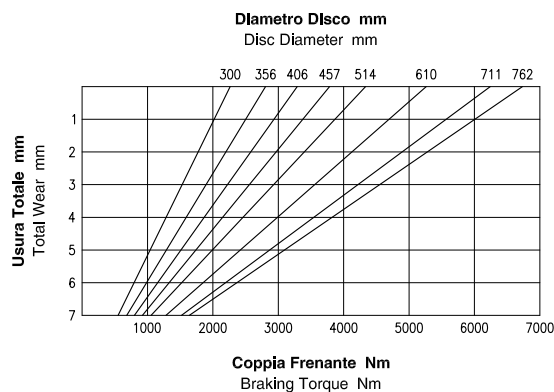

Attenzione: La coppia iniziale può essere inferiore dal 30% al 50% rispetto al valore nominale. **Warning:** The initial braking torque can be from 30% to 50% lower than the nominal value.

Dati Forza / Force data

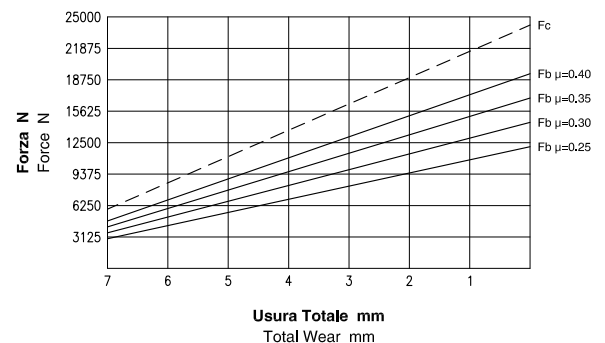

NOTA: Il grafico riporta l'andamento della forza tangenziale al variare del coefficiente di attrito. **NOTE:** The diagram shows the braking force performance with different friction coefficients.

Dati Tecnici

Coefficiente di attrito nominale $\mu = 0.40$
 Forza tangenziale $F_b = F_c \cdot 2 \cdot \mu$ (N)
 Forza di chiusura $F_c : 24187.5$ N
 Forza tangenziale $F_b : 19350$ N
 Raggio effettivo disco $R_e = \text{Raggio disco (m)} - 0.033$
 Coppia frenante $M_b = F_b \cdot R_e$ (Nm)
 Pressione minima di apertura : 5.1 bar
 Pressione Max : 6 bar
 Volume aria : 1 dm³
 Peso : 19.8 kg
 Spessore del ferodo nuovo : 11 mm
 Usura Max totale : 12 mm

Technical Data

Nominal friction coefficient $\mu = 0.40$
 Braking force $F_b = F_c \cdot 2 \cdot \mu$ (N)
 Clamping force $F_c : 24187.5$ N
 Braking force $F_b : 19350$ N
 Effective disc radius $R_e = \text{Disc radius (m)} - 0.033$
 Braking torque $M_b = F_b \cdot R_e$ (Nm)
 Minimum release pressure : 5.1 bar
 Max pressure : 6 bar
 Air Volume : 1 dm³
 Weight : 19.8 kg
 Thickness of new lining : 11 mm
 Max total wear : 12 mm



Il valore del coefficiente d'attrito pari a 0,4 di cui ai calcoli sopra riportati è puramente teorico, essendo utilizzato ai fini meramente esplicativi. Tale valore può variare a seconda delle condizioni specifiche delle singole applicazioni.
 The friction coefficient value of 0,4, reported in the calculations here above, is purely theoretical and used for explanatory purposes. Such value can vary according to the specific conditions of each application.

Funzionamento Positivo (1) : Alimentazione S1 / Air applied use (1) : S1 Supply

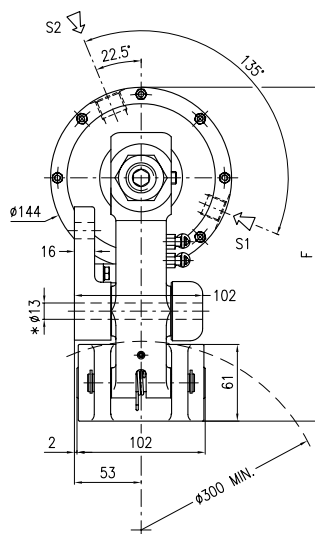
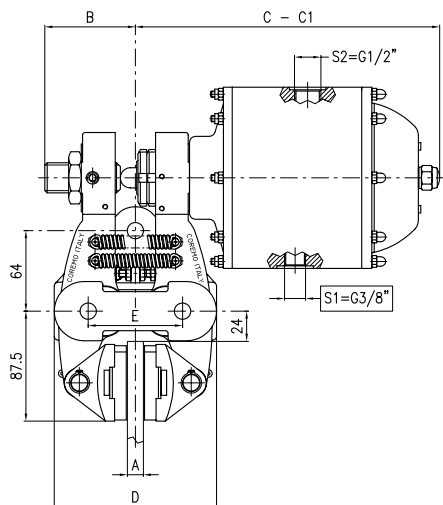

A	B	C	C1 (max)	D	E	F
12.7	72	242	253.5	129	75	265.5
25.4	71	243	255	132	84	270
30	83	251	263	140	75	265.5
40	79	256	266.5	149	84	265.5

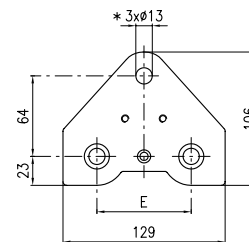

Vista Base di Montaggio
Mounting Base View

* Viti M12 classe 8,8 fornite con la pinza
* Bolts M12 grade 8.8 supplied with caliper

Dati Coppia - Funzionamento Positivo (1) Torque data - Air applied use (1)

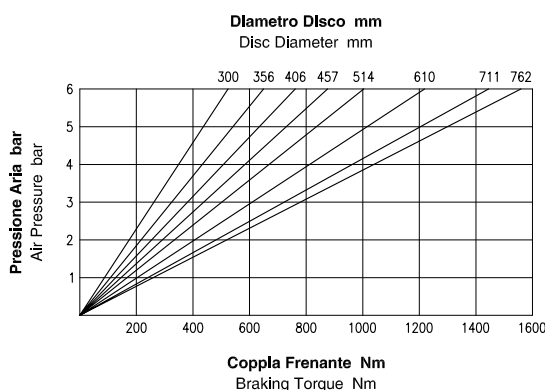

Attenzione: La coppia iniziale può essere inferiore dal 30% al 50% rispetto al valore nominale. **Warning:** The initial braking torque can be from 30% to 50% lower than the nominal value.

Dati Forza - Funzionamento Positivo (1) Force data - Air applied use (1)

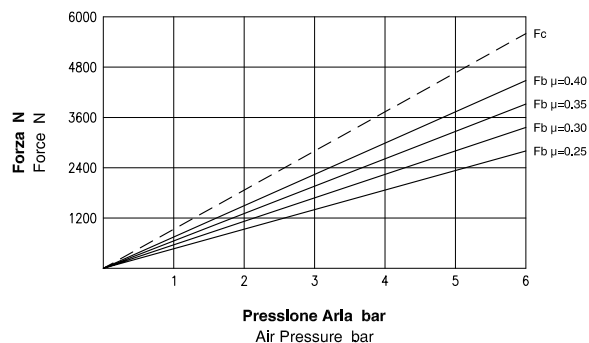

NOTA: Il grafico riporta l'andamento della forza tangenziale al variare del coefficiente di attrito. **NOTE:** The diagram shows the braking force performance with different friction coefficients.

Dati Tecnici Generali

Coefficiente di attrito nominale $\mu = 0.40$
 Forza tangenziale $F_b = F_c \cdot 2 \cdot \mu$ (N)
 Raggio effettivo disco $R_e =$ Raggio disco (m) - 0.033
 Coppia frenante $M_b = F_b \cdot R_e$ (Nm)
 Peso : 15.1 kg
 Spessore del ferodo nuovo : 11 mm
 Usura Max totale : 12 mm

General Technical Data

Nominal friction coefficient $\mu = 0.40$
 Braking force $F_b = F_c \cdot 2 \cdot \mu$ (N)
 Effective disc radius $R_e =$ Disc radius (m) - 0.033
 Braking torque $M_b = F_b \cdot R_e$ (Nm)
 Weight : 15.1 kg
 Thickness of new lining : 11 mm
 Max total wear : 12 mm

Dati Tecnici - Funzionamento Positivo (1)

Forza di chiusura (uso positivo) $F_c : 5600$ N a 6 bar
 Forza tangenziale (uso positivo) $F_b : 4480$ N a 6 bar
 Pressione Max : 6 bar
 Alimentazione (uso positivo) : $S1 = G3/8"$
 Volume aria : 0.12 dm³

Technical Data - Air applied use (1)

Clamping force (air applied use) $F_c : 5600$ N at 6 bar
 Braking force (air applied use) $F_b : 4480$ N at 6 bar
 Max pressure : 6 bar
 Supply (air applied use) : $S1 = G3/8"$
 Air Volume : 0.12 dm³



Il valore del coefficiente d'attrito pari a 0,4 di cui ai calcoli sopra riportati è puramente teorico, essendo utilizzato ai fini meramente esplicativi. Tale valore può variare a seconda delle condizioni specifiche delle singole applicazioni.
 The friction coefficient value of 0,4, reported in the calculations here above, is purely theoretical and used for explanatory purposes. Such value can vary according to the specific conditions of each application.

Funzionamento Positivo (3) : Alimentazione S1 / Air applied use (3) : S1 Supply

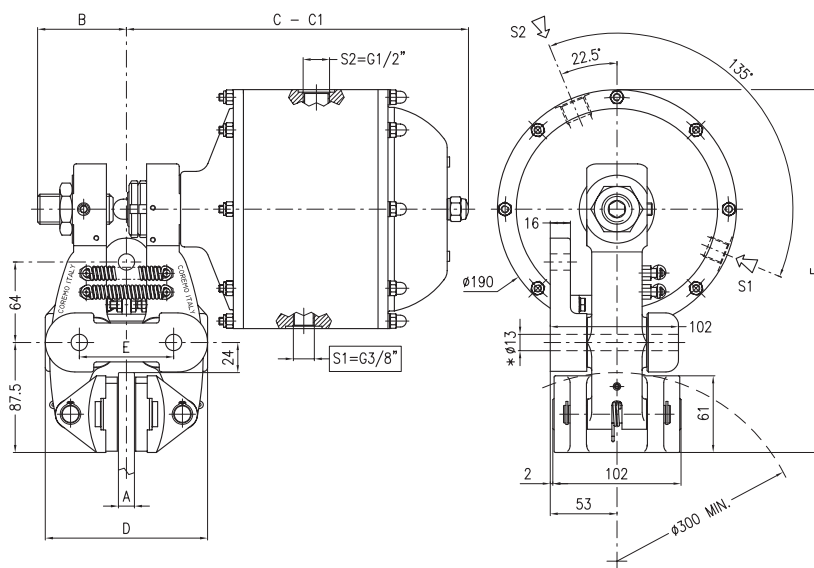

A	B	C	C1 (max)	D	E	F
12.7	70.5	272	283	129	75	288.5
25.4	70	272.5	285	132	84	294
30	81.5	281	292.5	140	75	288.5
40	77	281.5	296.5	149	84	288.5

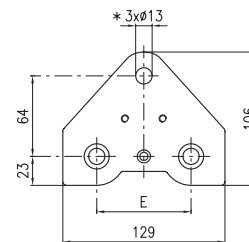

Vista Base di Montaggio
Mounting Base View

* Viti M12 classe 8.8 fornite con la pinza
* Bolts M12 grade 8.8 supplied with caliper

Dati Coppia - Funzionamento Positivo (3) Torque data - Air applied use (3)

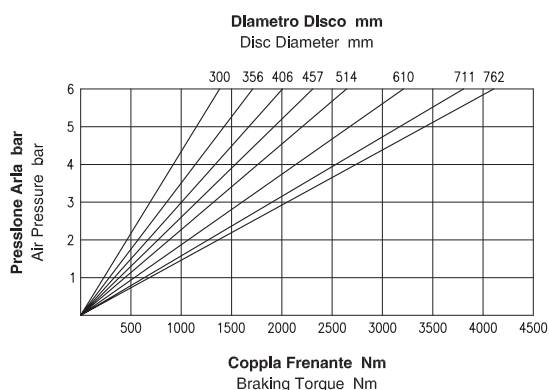

Attenzione: La coppia iniziale può essere inferiore dal 30% al 50% rispetto al valore nominale. **Warning:** The initial braking torque can be from 30% to 50% lower than the nominal value.

Dati Forza - Funzionamento Positivo (3) Force data - Air applied use (3)

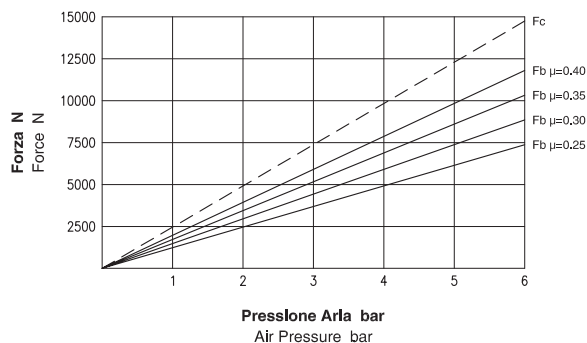

NOTA: Il grafico riporta l'andamento della forza tangenziale al variare del coefficiente di attrito. **NOTE:** The diagram shows the braking force performance with different friction coefficients.

Dati Tecnici Generali

Coefficiente di attrito nominale $\mu = 0.40$
 Forza tangenziale $F_b = F_c \cdot 2 \cdot \mu$ (N)
 Raggio effettivo disco $R_e =$ Raggio disco (m) - 0.033
 Coppia frenante $M_b = F_b \cdot R_e$ (Nm)
 Peso : 20.6 kg
 Spessore del ferodo nuovo : 12 mm
 Usura Max totale : 11 mm

General Technical Data

Nominal friction coefficient $\mu = 0.40$
 Braking force $F_b = F_c \cdot 2 \cdot \mu$ (N)
 Effective disc radius $R_e =$ Disc radius (m) - 0.033
 Braking torque $M_b = F_b \cdot R_e$ (Nm)
 Weight : 20.6 kg
 Thickness of new lining : 12 mm
 Max total wear : 11 mm

Dati Tecnici - Funzionamento Positivo (3)

Forza di chiusura (uso positivo) F_c : 14750 N a 6 bar
 Forza tangenziale (uso positivo) F_b : 11800 N a 6 bar
 Pressione Max : 6 bar
 Alimentazione (uso positivo) : S1 = G3/8"
 Volume aria : 0.28 dm³

Technical Data - Air applied use (3)

Clamping force (air applied use) F_c : 14750 N at 6 bar
 Braking force (air applied use) F_b : 11800 N at 6 bar
 Max pressure : 6 bar
 Supply (air applied use) : S1 = G3/8"
 Air Volume : 0.28 dm³



Il valore del coefficiente d'attrito pari a 0,4 di cui ai calcoli sopra riportati è puramente teorico, essendo utilizzato ai fini meramente esplicativi. Tale valore può variare a seconda delle condizioni specifiche delle singole applicazioni.
 The friction coefficient value of 0,4, reported in the calculations here above, is purely theoretical and used for explanatory purposes. Such value can vary according to the specific conditions of each application.

Funzionamento Negativo (3N) : Alimentazione S2 / Spring applied use (3N) : S2 Supply

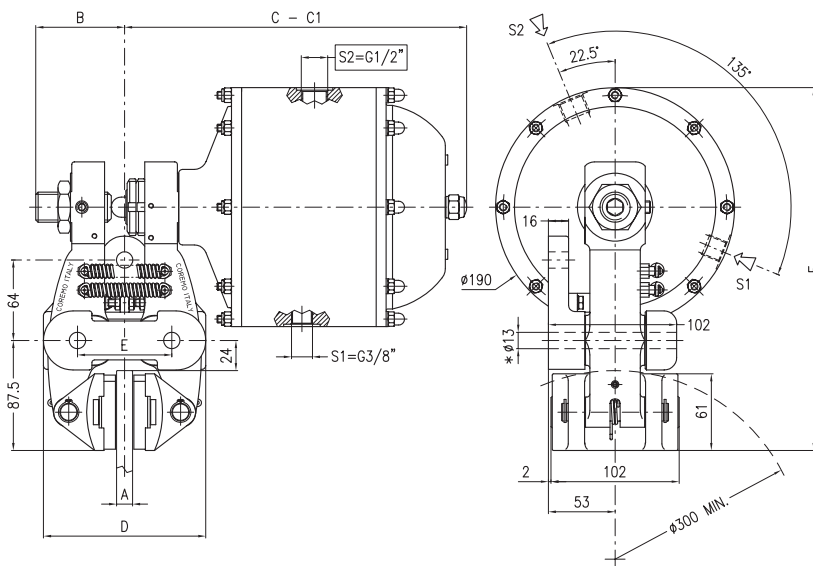

A	B	C	C1 (max)	D	E	F
12.7	70.5	272	283	129	75	288.5
25.4	70	272.5	285	132	84	294
30	81.5	281	292.5	140	75	288.5
40	77	281.5	296.5	149	84	288.5

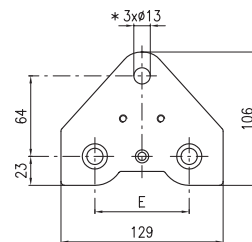

Vista Base di Montaggio
Mounting Base View

* Viti M12 classe 8.8 fornite con la pinza
* Bolts M12 grade 8.8 supplied with caliper

Dati Coppia - Funzionamento Negativo (3N) Torque data - Spring applied use (3N)

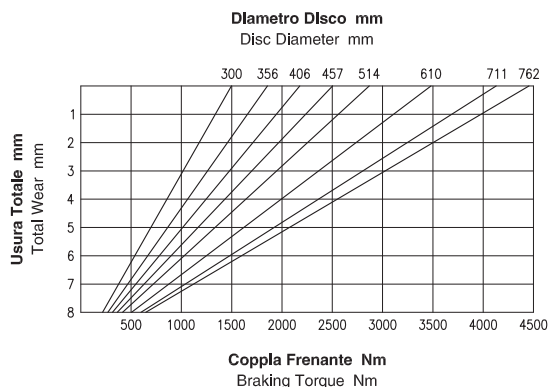

Attenzione: La coppia iniziale può essere inferiore dal 30% al 50% rispetto al valore nominale. **Warning:** The initial braking torque can be from 30% to 50% lower than the nominal value.

Dati Forza - Funzionamento Negativo (3N) Force data - Spring applied use (3N)

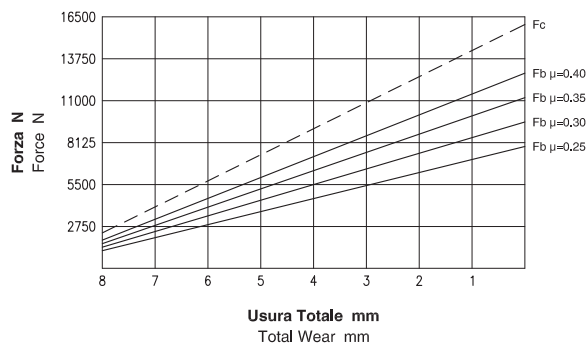

NOTA: Il grafico riporta l'andamento della forza tangenziale al variare del coefficiente di attrito. **NOTE:** The diagram shows the braking force performance with different friction coefficients.

Dati Tecnici Generali

Coefficiente di attrito nominale $\mu = 0.40$
Forza tangenziale $F_b = F_c \cdot 2 \cdot \mu$ (N)
Raggio effettivo disco $R_e = \text{Raggio disco (m)} - 0.033$
Coppia frenante $M_b = F_b \cdot R_e$ (Nm)

Peso : 20.6 kg

Spessore del ferodo nuovo : 12 mm
Usura Max totale : 11 mm

Dati Tecnici - Funzionamento Negativo (3N)

Forza di chiusura (uso negativo) F_c : 16000 N
Forza tangenziale (uso negativo) F_b : 12800 N
Pressione minima di apertura : 5.3 bar
Pressione Max : 6 bar
Alimentazione (uso negativo) : S2 = G1/2"
Volume aria : 0.42 dm³

General Technical Data

Nominal friction coefficient $\mu = 0.40$
Braking force $F_b = F_c \cdot 2 \cdot \mu$ (N)
Effective disc radius $R_e = \text{Disc radius (m)} - 0.033$
Braking torque $M_b = F_b \cdot R_e$ (Nm)

Weight : 20.6 kg

Thickness of new lining : 12 mm
Max total wear : 11 mm

Technical Data - Spring applied use (3N)

Clamping force (spring applied use) F_c : 16000 N
Braking force (spring applied use) F_b : 12800 N
Minimum release pressure : 5.3 bar
Max pressure : 6 bar
Supply (spring applied use) : S2 = G1/2"
Air Volume : 0.42 dm³



Il valore del coefficiente d'attrito pari a 0,4 di cui ai calcoli sopra riportati è puramente teorico, essendo utilizzato ai fini meramente esplicativi. Tale valore può variare a seconda delle condizioni specifiche delle singole applicazioni.
The friction coefficient value of 0,4, reported in the calculations here above, is purely theoretical and used for explanatory purposes. Such value can vary according to the specific conditions of each application.

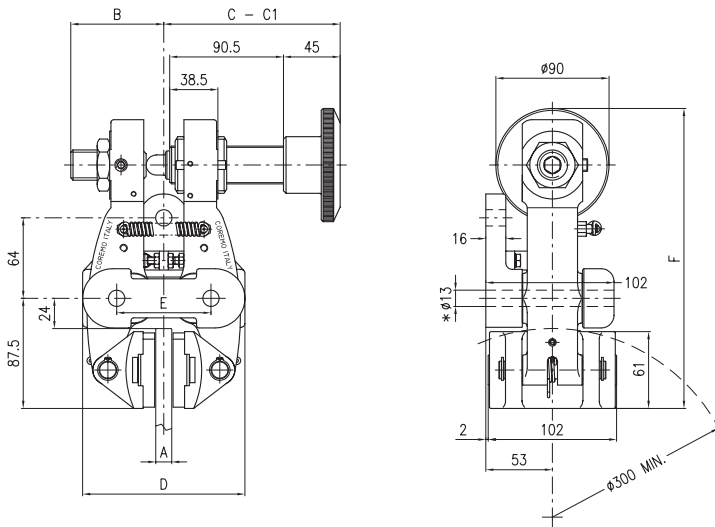

A	B	C	C1 (max)	D	E	F
Spessore Disco Disc Thickness mm	mm	mm	mm	mm	mm	mm
12.7	74	140	154	129	75	238.5
25.4	73.5	142	154.5	132	84	241.5
30	85	149	164	140	75	238.5
40	81.5	154	167	149	84	238.5

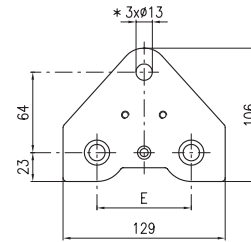

Vista Base di Montaggio
Mounting Base View

* Viti M12 classe 8,8 fornite con la pinza
* Bolts M12 grade 8.8 supplied with caliper

Dati Coppia / Torque data

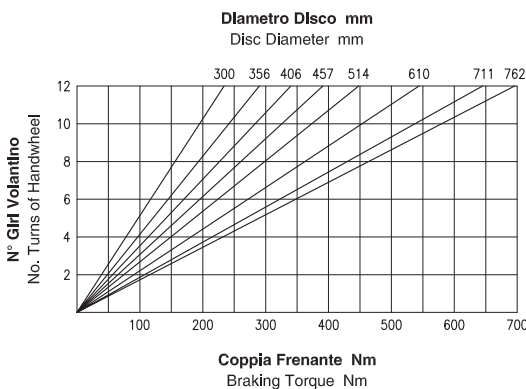

Dati Forza / Force data

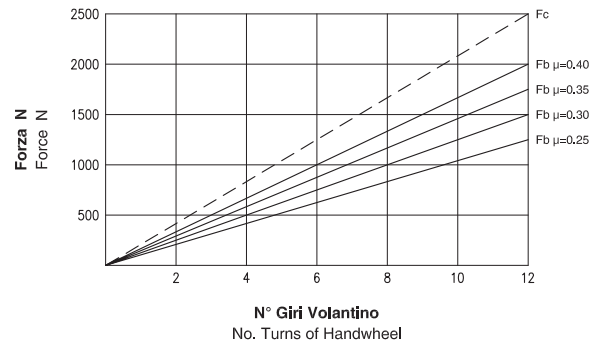

Attenzione: La coppia iniziale può essere inferiore dal 30% al 50% rispetto al valore nominale. **Warning:** The initial braking torque can be from 30% to 50% lower than the nominal value.

NOTA: Il grafico riporta l'andamento della forza tangenziale al variare del coefficiente di attrito. **NOTE:** The diagram shows the braking force performance with different friction coefficients.

Dati Tecnici

Coefficiente di attrito nominale $\mu = 0.40$
 Forza tangenziale $F_b = F_c \cdot 2 \cdot \mu$ (N)
 Forza di chiusura $F_c : 2500$ N (12 giri volante)
 Forza tangenziale $F_b : 2000$ N (12 giri volante)
 Raggio effettivo disco $R_e = \text{Raggio disco (m)} - 0.033$
 Coppia frenante $M_b = F_b \cdot R_e$ (Nm)
 Peso : 9.9 kg
 Spessore del ferodo nuovo : 12 mm
 Usura Max totale : 11 mm

Technical Data

Nominal friction coefficient $\mu = 0.40$
 Braking force $F_b = F_c \cdot 2 \cdot \mu$ (N)
 Clamping force $F_c : 2500$ N (12 turns of handwheel)
 Braking force $F_b : 2000$ N (12 turns of handwheel)
 Effective disc radius $R_e = \text{Disc radius (m)} - 0.033$
 Braking torque $M_b = F_b \cdot R_e$ (Nm)
 Weight : 9.9 kg
 Thickness of new lining : 12 mm
 Max total wear : 11 mm



Il valore del coefficiente d'attrito pari a 0,4 di cui ai calcoli sopra riportati è puramente teorico, essendo utilizzato ai fini meramente esplicativi. Tale valore può variare a seconda delle condizioni specifiche delle singole applicazioni.
 The friction coefficient value of 0,4, reported in the calculations here above, is purely theoretical and used for explanatory purposes. Such value can vary according to the specific conditions of each application.