

# LIMITATORE DI COPPIA A SFERE ECONOMICO

(GIUNTI DI SICUREZZA)

Fino a 1.450 Nm di coppia e 55 mm di alesaggio

## EDF



**ComInTec**<sup>®</sup>  
Technology for Safety

**ARTEN - Fone: 11 5594-8333**

# EDF/F - limitatore di coppia a sfere economico: introduzione



- ⊙ Gioco torsionale ridotto con trasmissione del moto mediante sfere.
- ⊙ Assenza di manutenzione per un'elevata affidabilità nel tempo.
- ⊙ Esecuzione con reinnesto in fase a 360°.
- ⊙ Modello disponibile esclusivamente con corona o altro organo di trasmissione.
- ⊙ Innovativo sistema di taratura con "quota H" per un'immediata calibratura del dispositivo.
- ⊙ Possibilità di abbinare un microinterruttore / proximity per arrestare la motorizzazione.
- ⊙ Adatto per essere utilizzato in ambienti umidi e oleosi.

**A RICHIESTA**

- ⊙ Completo di organo di trasmissione o corone personalizzate.
- ⊙ Possibilità di connessioni con calettatore o altri tipi di bloccaggio.
- ⊙ Possibilità di trattamenti superficiali anticorrosivi per specifiche esigenze.
- ⊙ Possibilità di esecuzione con reinnesto in fase personalizzata: 30°, 45°, 60°, 90°, ...

Giunto di sicurezza con trasmissione del moto mediante sfere inserite direttamente nell'organo, ottenendo un dispositivo semplice, compatto e competitivo. Il disinnesto avviene al raggiungimento della coppia di taratura in modo rapido e sicuro consentendo l'arresto della trasmissione.

	EDF/F: modello base per trasmissione del moto con corona, puleggia, per alberi paralleli.	da 7,5 a 1450 Nm 55 mm di alesaggio max	Pag. 19
	EDF/F/TAC: collegamento coassiale, semplice ed economico.	da 7,5 a 1450 Nm 80 mm di alesaggio max	Pag. 20

**PRINCIPALI APPLICAZIONI**

- ⊙ Macchine riempitrici e orientatrici
- ⊙ Convogliatori di truciolo
- ⊙ Nastri trasportatori NON presidiati
- ⊙ Argani da traino

**VANTAGGI E BENEFICI**

- ⊙ Proteggere il prodotto da un errato posizionamento
- ⊙ Proteggere il moto-riduttore da collisioni accidentali del prodotto
- ⊙ Proteggere la motorizzazione da urti e fine corsa
- ⊙ Proteggere un nastro trasportatore da inceppamenti di prodotto

**ESEMPIO DI ORDINAZIONE**

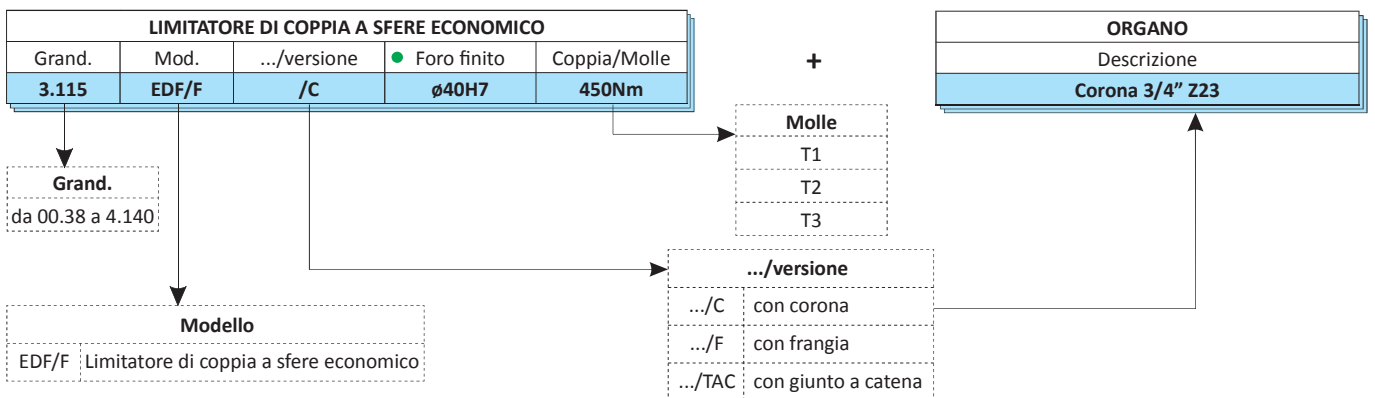

● In caso di versione EDF/F/TAC indicare entrambi i fori finiti (sia sul limitatore che sul pignone TAC).  
Limitatore di coppia disponibile solo con foro finito.

**ESEMPIO DI MONTAGGIO**

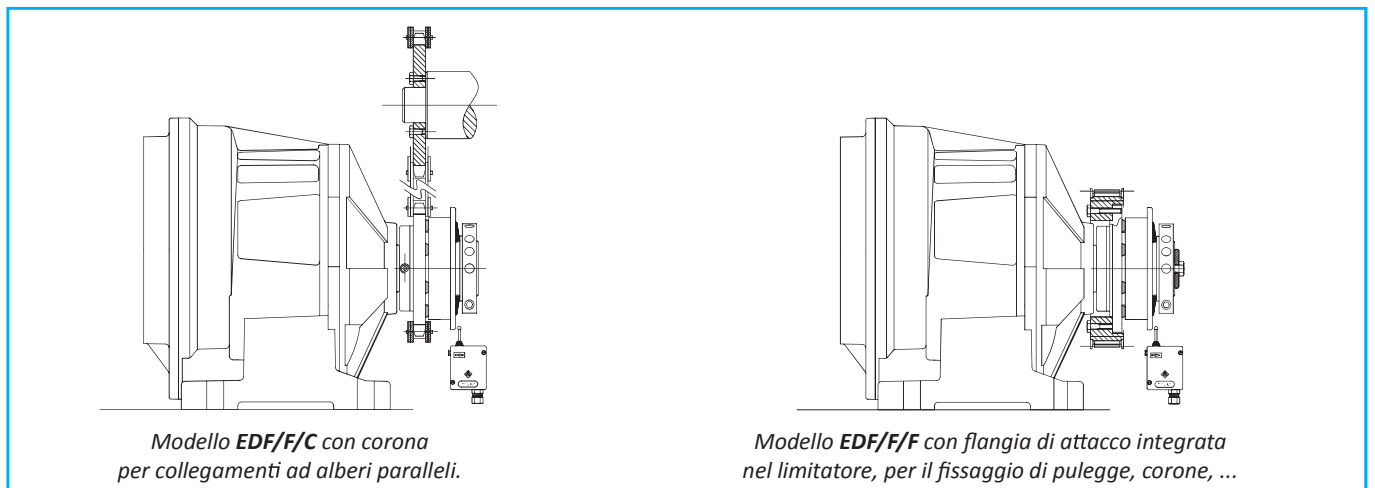

## EDF/F - limitatore di coppia a sfere economico: dati tecnici

- Montaggio dell'organo internamente al dispositivo come nei modelli a frizione.
- Reinnesto automatico dopo il ripristino della trasmissione.
- Disponibile con ghiera radiale staticamente bilanciata.
- Modello con flangia per collegamenti personalizzati: EDF/F/F.
- Modello disponibile esclusivamente con foro finito.
- Campo di coppia da 7,5 - 1.450 Nm; foro massimo  $\varnothing 55$  mm.

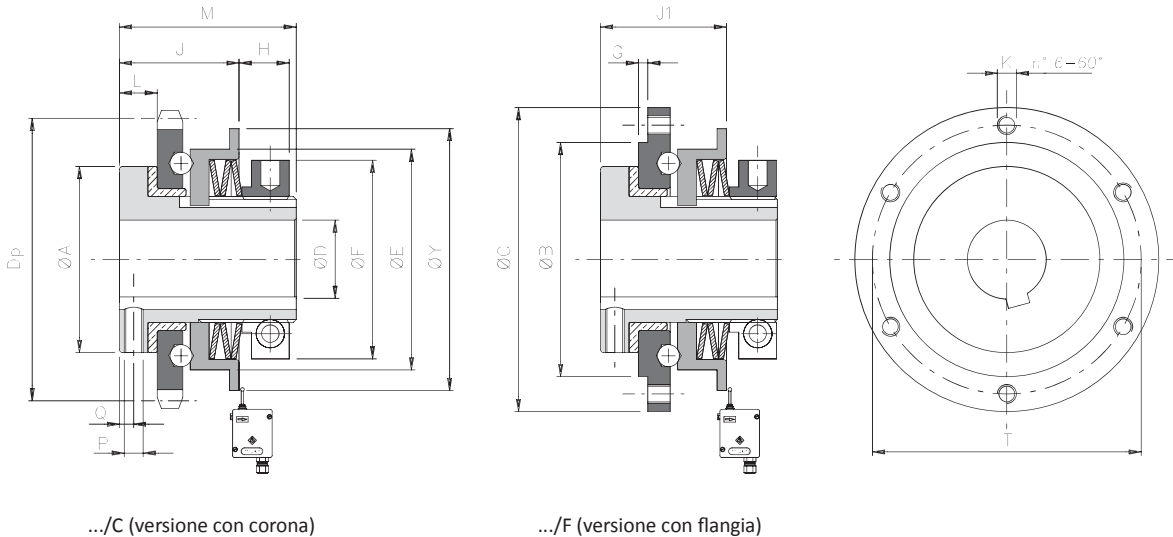

.../C (versione con corona)

.../F (versione con flangia)

### DIMENSIONI

Grandezza	A	B h7	C	DH7		E	F	G	J1	K	L	M	P	Q	T	Y	Corona standard		
				grz	max												Passo	Dp	J
<b>00.38</b>	30	35	52	-	12	38	35	1	21	M4	6	33	M3	2	44	48	3/8" Z16	48,82	20,5
<b>0.50</b>	40	50	68	-	20	50	42	1,5	26	M5	8	42	M4	3	58	63	3/8" Z20	60,89	24,5
<b>1.70</b>	59	65	90	-	25	70	63	2	36	M5	11	55	M6	4	80	83	1/2" Z22	89,24	34
<b>2.90</b>	72	85	112	-	38	90	82	2	40	M6	12	61	M6	4,5	100	103	3/4" Z18	109,71	40
<b>3.115</b>	89	110	140	18	45	115	104	2	51	M8	14	71	M6	5,5	125	128	1" Z17	138,22	53
<b>4.140</b>	104	135	174	24	55	140	128	2	57,5	M10	15	86	M8	5,5	155	153	1" Z20	162,38	58,5

### CARATTERISTICHE TECNICHE

Grandezza	Coppia [Nm]			Inerzia [kgm <sup>2</sup> ]		Velocità max [Rpm]	Peso [kg]	
	T1	T2	T3	Lato flangia	Lato ghiera		EDF/F	EDF/F/F
<b>00.38</b>	7,5 - 15	14,5 - 30	-	0,000024	0,000032	1900	0,2	0,3
<b>0.50</b>	8 - 24	15 - 40	40 - 65	0,000076	0,000097	1400	0,5	0,7
<b>1.70</b>	12 - 37	30 - 68	53 - 120	0,000331	0,000562	1200	1,3	1,3
<b>2.90</b>	-	60 - 150	140 - 290	0,001001	0,001605	1000	2,4	2,5
<b>3.115</b>	-	145 - 385	215 - 580	0,003302	0,004868	800	4,1	4,1
<b>4.140</b>	-	-	550 - 1450	0,008578	0,012687	650	6,9	7,1

▲ A richiesta

NOTE

- I pesi di riferimento al limitatore di coppia (EDF/F) foro grezzo, le inerzie si riferiscono al limitatore di coppia (EDF/F) foro max.
- Per microinterruttore EM1 o EM2 e sensore induttivo PRX vedere pag. 73

**ARTEN - Fone: 11 5594-8333**



## .../TAC - versione con giunto a catena: dati tecnici



- ⊙ Soluzione semplice e compatta per collegamenti coassiali.
- ⊙ Reinnesto automatico dopo il ripristino della trasmissione.
- ⊙ Limitatore EDF/F disponibile esclusivamente con foro finito (dimensione D).
- ⊙ Disponibile con ghiera radiale staticamente bilanciata.
- ⊙ Possibilità di abbinare un microinterruttore proximity per arrestare la motorizzazione.
- ⊙ Campo di coppia 7.5 ÷ 1.450 Nm; foro massimo  $\varnothing$  80 mm.

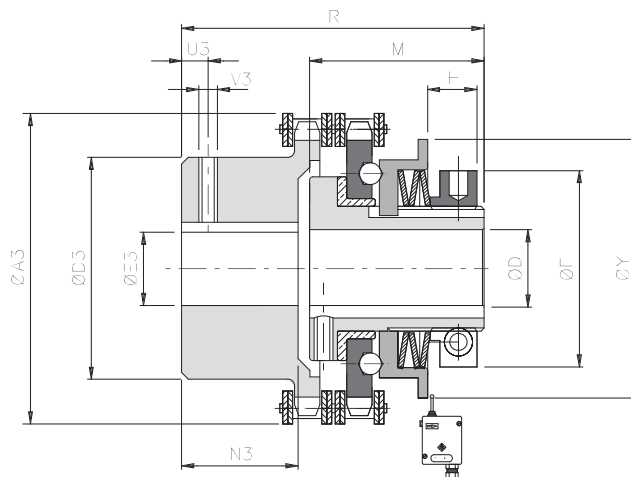

### DIMENSIONI

Grandezza	D H7		F	Y	M	R	A3	D3	E3 H7		N3	U3	V3
	grz	max							grz	max			
00.38	-	12	35	48	33	60	58	37	10	20	20	5	M3
0.50	-	20	42	63	42	67	75	50	12	28	19	8	M4
1.70	-	25	63	83	55	91	101	70	16	38	29	8	M4
2.90	-	38	82	103	61	107	126	89	20	55	38	12	M6
3.115	18	45	104	128	71	136	159	112	20	70	56,5	12	M6
4.140	24	55	128	153	86	156	184	130	28	80	59,5	15	M8

### CARATTERISTICHE TECNICHE

Grandezza	Coppia [Nm]			Disallineamenti			Velocità max [Rpm]	Peso [Kg]
	T1	T2	T3	Angolare $\alpha$ [°]	Assiale X [mm]	Radiale K [mm]		
00.38	7,5 - 15	14,5 - 30	-	2°	1,50	0,20	1900	0,6
0.50	8 - 24	15 - 40	40 - 65		1,50	0,20	1400	1
1.70	12 - 37	30 - 68	53 - 120		2,40	0,25	1200	2,9
2.90	-	60 - 150	140 - 290		3,20	0,30	1000	6,1
3.115	-	145 - 385	215 - 580		4,50	0,35	800	9,5
4.140	-	-	550 - 1450		4,80	0,40	650	20

### NOTE

▲ A richiesta

- I pesi di riferiscono al gruppo completo (EDF/F/TAC) foro grezzo.
- Per microinterruttore EM1 o EM2 e sensore induttivo PRX vedere pag. 73